

°CALEONbox

Controlador de circuito de aquecimento para sistemas de aquecimento de superfície



Instruções de instalação e de funcionamento



Leia Atentamente antes da instalação, arranque e funcionamento

Conteúdo

Instruções de segurança	3
UE-Conformidade	3
Instruções gerais	3
Explicação de Símbolos	3
Alterações à unidade	4
Garantia e responsabilidade	4
Eliminação e poluentes	4
Descrição °CALEONbox	4
Descrição	4
Especificações	5
Gama de fornecimento	6
Instalação	6
Instalação de parede	6
Conexão elétrica	7
Terminais eléctricos	8
Estado do LED	9
Exemplos de ligação de controladores ambiente	10
Exemplo De Ligação Construção De Apartamentos	11
Exemplos De Ligação Sondas 1-wire	12
Visão geral do ID de 1-Wire	13
Assistente de configuração	14
Operação	14
Visão geral da abitação	14
Modo de operação	15
Menu	15
Selecionar horas de operação	16
Selecionar horas de operação	16
Menu especial	17
Opções	18
Despositivos	19
Habitações	20
Temperatura / Humidade	21
Funções °Cbox	22
Zonas	27
Exemplo de configuração de zona	28
WiFi	29
Valores de serviço	30
Configuração de WiFi e da aplicação °CALEON	31
Dicas	31

UE-Conformidade

Ao colocar a marca CE à unidade, o fabricante declara que está de acordo com as °CALEONbox normas de segurança pertinentes a seguir:

- UEDiretiva de baixa tensão2014/35/UE
- UEDiretiva de compatibilidade eletromagnética2014/30/UE
- Diretiva RoHS da UE 2011/65/UE
- Diretiva da UE WEEE 2012/19/UE (Reg.nr. De 23479719)

conforme. Foi verificada a conformidade e a documentação correspondenteUE e a declaração de conformidade é mantida em arquivo pelo fabricante.

Instruções gerais

Por favor, leia com atenção!

Esta instalação e manual de instruções contêm instruções básicas e informações importantes sobre segurança, instalação, dimensionamento, manutenção e a utilização ótima da unidade. Portanto, estas instruções devem ser lidas e compreendidas completamente pelo especialista/técnico de instalação e do usuário do sistema antes da instalação, dimensionamento e operação da unidade.

Esta unidade é automática, elétrica Controlador de circuito de aquecimento para sistemas de aquecimento de superfície para aplicações semelhantes. Instale o dispositivo apenas em locais secos e sob condições ambientais conforme descrito na secção "Dados técnicos".

Também devem ser observadas as normas de segurança, regulamentos VDE, os regulamentos do utilitário poder local, as normas aplicáveis do DIN-EN e a instalação e instrução dos componentes adicionais do sistema devem também ser observados.

Sob nenhuma circunstância a unidade substitui quaisquer dispositivos de segurança a ser fornecidos pelo cliente!

Instalação, conexão elétrica, Dimensionamento e manutenção da unidade podem ser exclusivamente feitas por especialistas que possuem a formação adequada. Usuários: Certifique-se que o especialista dá-lhe informações detalhadas sobre a função e o funcionamento da unidade. Sempre Guarde estas instruções próximo da unidade.

O fabricante não assume qualquer responsabilidade pelos danos causados por uso inadequado ou não-cumprimento deste manual!

Explicação de Símbolos



Perigo

O não cumprimento dessas instruções pode resultar em eletrocussão.



Perigo

O não cumprimento destas instruções pode resultar em sérios danos à saúde, tais como lesões escaldantes ou com risco de vida.



Cuidado

O não cumprimento destas instruções pode resultar na destruição da unidade ou do sistema, ou danos ambientais.



Cuidado

Informações que são especialmente a importação para a função e o uso ideal da unidade e do sistema.

Alterações à unidade

- Alterações, adições ou conversão da unidade não são permitidas sem permissão por escrito do fabricante.
- Da mesma forma é proibido instalar componentes adicionais que não foram testados em conjunto com a unidade.
- Se for claro que o funcionamento da unidade não é seguro, por causar danos à habitação ou outros, desligue-a imediatamente.
- Quaisquer partes da unidade ou acessórios que não estejam em perfeitas condições devem ser trocados imediatamente.
- Use somente peças originais e acessórios do fabricante.
- Marcas feitas na unidade na fábrica não devem ser alteradas, removidas ou ilegíveis.
- Somente as configurações descritas neste manual podem ser definidas usando a unidade.



Alterações à unidade podem comprometer a segurança e a função da unidade ou de todo o sistema.

Garantia e responsabilidade

A unidade foi fabricada e testada no que diz respeito a alta qualidade e requisitos de segurança. A unidade está sujeita ao prazo de garantia legal de dois anos a partir da data de venda. A garantia e responsabilidade não incluirá, no entanto, quaisquer danos a pessoas ou danos materiais que é atribuível a uma ou mais das seguintes causas:

- Falha ao observar o manual de instruções e instalação.
- Instalação imprópria, dimensionamento, operação e manutenção.
- Reparos indevidamente executados.
- Alterações estruturais não autorizadas para a unidade.
- Utilização do dispositivo para outra finalidade que não a sua.
- Operação acima ou abaixo dos valores limite listados na secção "Especificações".
- Força maior.

Eliminação e poluentes

A unidade está em conformidade com a RoHS Europeu 2011/65/UE para a restrição do uso de determinadas substâncias perigosas em equipamentos elétricos e eletrónicos.



Sob nenhuma circunstância pode o dispositivo ser descartado com o lixo doméstico normal. Elimine o aparelho somente em pontos de recolha apropriados ou envie-o de volta para o vendedor ou o fabricante.

Descrição °CALEONbox

Descrição

O °CALEONbox é um aquecimento universal e controlador ambiente individual para sistemas de aquecimento de superfícies. Em combinação com até 8 °CALEON Clima Room Controllers, isso permite o uso eficiente e controle de função de seu aquecimento de superfície com funcionamento intuitivo. As entradas e Saídas podem ser livremente atribuídas através de °CALEON, de modo que diferentes sistemas de aquecimento podem ser implementados.

Características importantes do °CALEONbox são:

- Regulação de 8 zonas de aquecimento com 1 - 4 válvulas termostáticas de radiador cada
- Medição da temperatura e humidade do ambiente em combinação com os controladores °CALEON ou sondas de 1-Wire
- condições meteorológicas opcionalmente compensadas através de uma sonda de temperatura externa
- controlo opcional da bomba e misturador do circuito de aquecimento (PWM oder 0-10V) possível
- 2 interfaces CAN bus separadas para a construção de rede e de piso privado ou de rede de apartamentos
- conectável com outros produtos SOREL via barramento CAN
- Controlo de misturadores, válvulas e geradores de energia via 0-10V / PWM
- 2 contactos adicionais com a transição flutuante (terminais J e K) para atribuição flexível
- opcionalmente utilizável com termóstatos normais ambiente
- fácil de instalar devido ao alívio inovador da estirpe e a uma faixa terminal colorida
- opcional até 20 sensores de temperatura de 1-Wire conectáveis

Especificações

Modelo	°CALEONbox	Controlador de circuito de aquecimento para sistemas de aquecimento de superfície
Classe do controlador de temperatura (ErP)	8	
Eficiência energética (ErP)	5%	
Perda em espera	0,5 W	
Tipo de pedido bomba de calor invertível	"On / off" e/ou "modular ""	
Especificações elétricas:		
Fonte de alimentação		230 VAC (+/- 5%), 50 - 60 Hz
Consumo de energia / modo de espera		0,5 - 2,5W/ 0,5 W
Fusível interno 1	1	(Pos A, esquerda) 2A golpe lento 250V Fusível de proteção para o terminal área A e eletrônica
Fusível interno 2	1	(Pos B, direita) 4A golpe lento 250V Fusível de proteção para o terminal área B - I
Classe de proteção		IP30
Classe de proteção / categoria de sobretensão		II / II
Entradas		
Sondas de temperatura de 1-cabo parasitario	Quantidade ≤ 20 peças	Gama de medição / design -55° C... 125° C (versão de 2 polos)
Sondas de temperatura de 1-cabo alimentado	> 20 peças	-55° C... 125° C (versão de 3 polos)
Saídas		
Alternar as saídas dos relés	11	
Relé da bomba de calor	1	230 V, 2A, (AC1 920 VA, AC3 185W)
Relé actuador	8	230 V, 4A, (AC1 920 VA, AC3 185W)
Função adicional de retransmissão	2	Max sem potencial. 4A
Saídas PWM	1	Para 10 k Ω resistência de trabalho 1 kHz, nível 10 V
Saida 0-10V	1	
0-10V/PWM	1 (comutável)	
+ Tensão de saída 24VDC	3	Total máx. 12 W para aparelhos externos, p. ex. °CALEON Room Controller
Interface		
Fieldbus	2 x	Bus CAN, bus de construção isolado e bus de vários andares
Max. comprimento do cabo		
1-Wire Sondas		até 50 m parasitários, até 100 m de potência, utilizar cabo de pares torcidos
CAN		<3m; Em> = 3m, um cabo blindado de par trançado deve ser Isole blindagem e conecte-a ao condutor de proteção de apenas um dos dispositivos. Comprimento máximo do cabo do sistema completo 200 m.
0-10V/PWM		<3m
24 V		<30m
Relé mecanico		<30m
Condições de ambiente admissíveis		
durante a operação		0°C - 40°C, max. 85 % rel. Umidade a 25°C
para transporte/armazenamento		0°C a -60°C, sem condensação de humidade permitida
Outras especificações e dimensões		
Design de habitação		ABS Multi-partes
Métodos de instalação		Montagem calha DIN ou montagem na parede na calha Din
Dimensão total		95 mm x 303 mm x 57 mm
Diodo de luz		14 x LED verde
Relógio de tempo real		RTC com 24 horas de energia reserva
Operação		através do °CALEON Room Controller

Gama de fornecimento

- Controlador de circuito de aquecimento para sistemas de aquecimento de superfície °CALEONbox
- Fusíveis de substituição
- parede de separação adicional para utilização de atuadores de corrente não-230V
- Calha Din H = 35mm L = 280mm 2 parafusos 3,5 x 35 mm e 2 cavilhas S6
- °CALEONbox instalação e instruções de funcionamento

Instalação

Instalação de parede

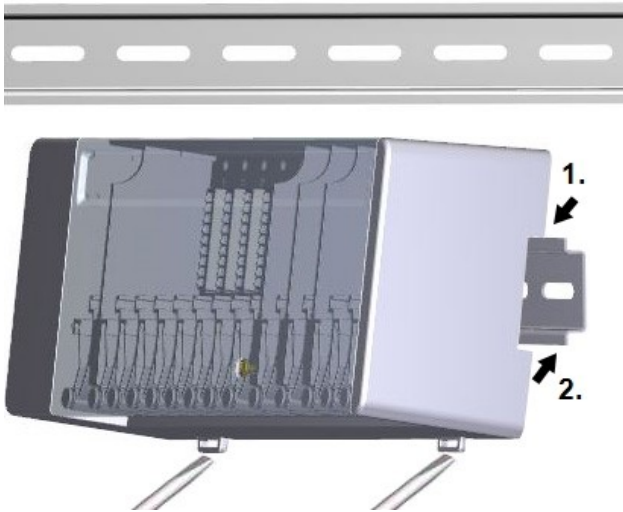

Fixar o calha din horizontalmente na parede com parafusos.

Instalação

1. Colocar o °CALEONbox na borda superior da calha DIN com o bloqueio em cima.

2 Active o dispositivo pressionando-o para baixo. Assegurar que os bloqueios se engatam completamente e que o dispositivo está firmemente sentado no carril.

Desmontagem

Retire a caleonbox da calha DIN inserindo duas chaves de fendas nas eyelets e puxando-as para baixo.

Divisórias e revestimentos

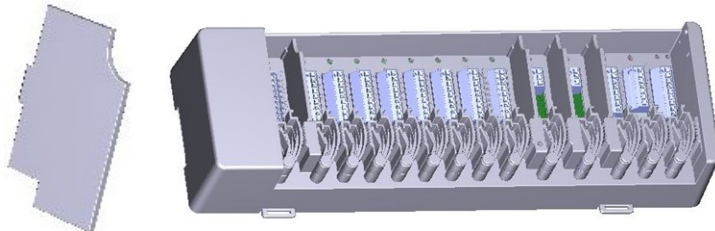

As paredes de separação e a cobertura podem ser removidas para facilitar a ligação dos cabos. Devem, então, ser reinstalados, a fim de separar com segurança as áreas que transportam a tensão da rede das áreas que transportam baixa tensão.

Abrir a tampa (90° graus) e depois tirá-la da fixação lateralmente.



Se os blocos terminais (B-I) se destinarem a ser alimentados com uma tensão diferente da tensão da rede elétrica, proceder do seguinte modo:

1. Remover pontes existentes A1-B1 e A2-B2
2. É absolutamente necessário inserir uma parede de separação entre A-B.
3. Ligar a fonte de alimentação a B1 (L) e B2 (N).
4. Observa o max. poder de comutação do relé e fusível (4AT))

Zonas de aquecimento com atuadores de 230 VAC (ponte)

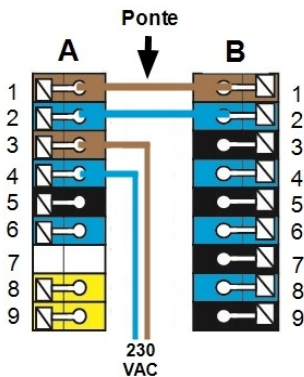

Zonas de aquecimento com, por exemplo, atuadores de 24 VAC (parede de separação)

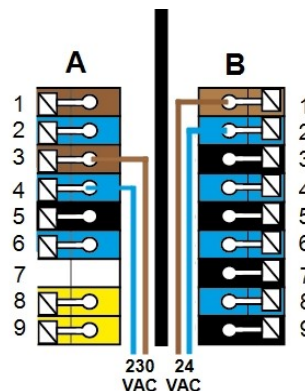

Conexão elétrica



Os cabos de baixa tensão, como os cabos da sonda de temperatura, devem ser roteados separadamente dos cabos de tensão da rede.



Antes de trabalhar na unidade, desligue a fonte de alimentação e segure-a contra a reinicialização! Verifique se não há fluxo de energia! As conexões elétricas só podem ser feitas por um especialista e em conformidade com os regulamentos aplicáveis. A unidade não pode ser colocada em operação se houver danos visíveis na caixa, p.ex. Rachaduras.



O cliente deve fornecer um dispositivo de desconexão todos os pólos, ex: Um interruptor de aquecimento de emergência.

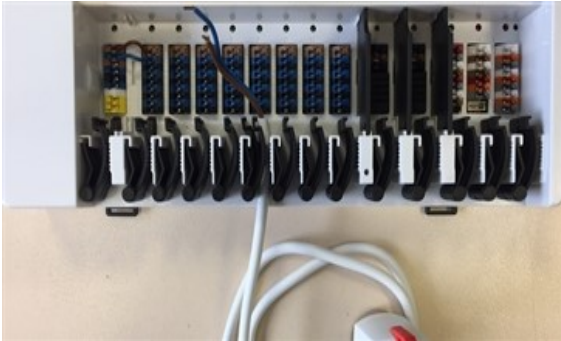

Os relevos de tensão são adequados para cabos flexíveis com uma bainha de cabo de 5mm a 8mm de diâmetro, utilizando principalmente o alívio da tensão inferior (como mostrado). Os cabos devem ser verificados. Os cabos sólidos, mais grossos e mais finos devem ser sempre fixados com firmeza e fixados ao lado da instalação.

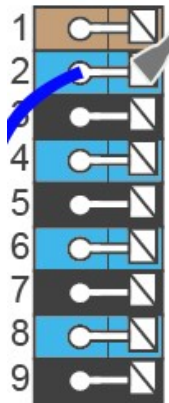
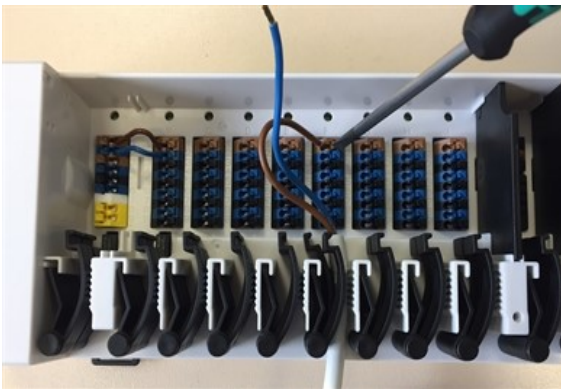

Cabos sólidos ou fios com terminais especiais podem simplesmente ser empurrados para os terminais. Para outros fios, o botão de pressão deve ser **pressionado completamente** com uma chave de fendas, como mostrado.



Terminais de fio de latão podem ser difíceis de colocar devido à sua forma assimétrica de perfuração. Neste caso, remova a ponta de arame. Os terminais plug-in também são adequados para cabos flexíveis.

Terminais electricos

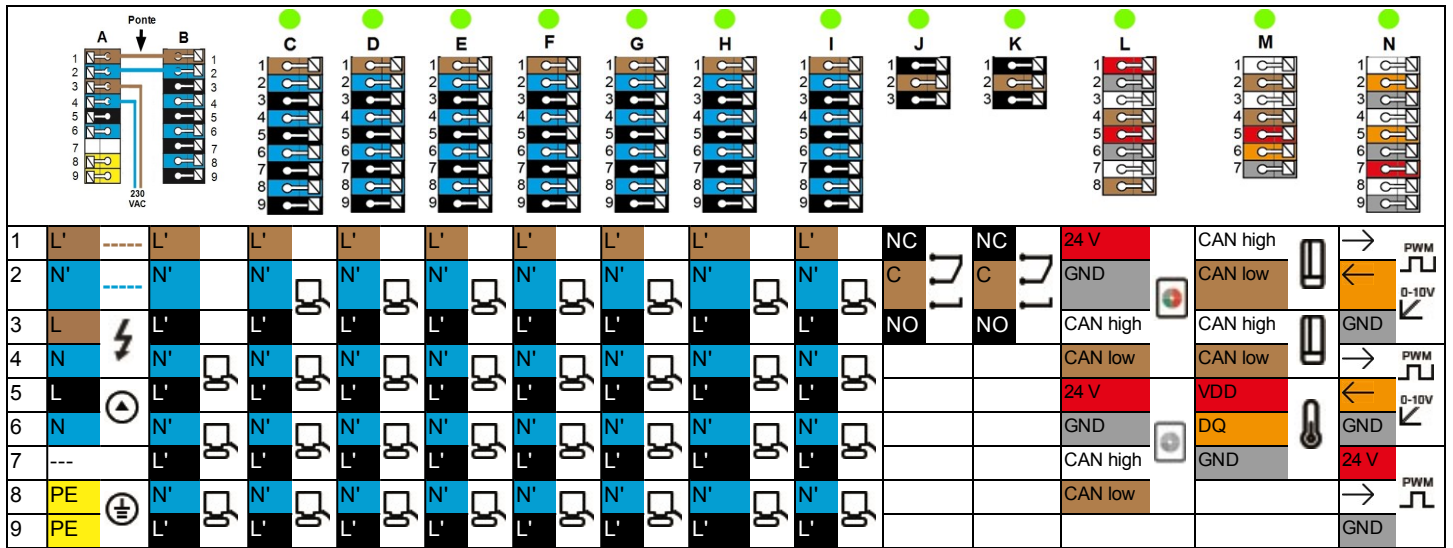

Exemplo de cablagem dos blocos terminais

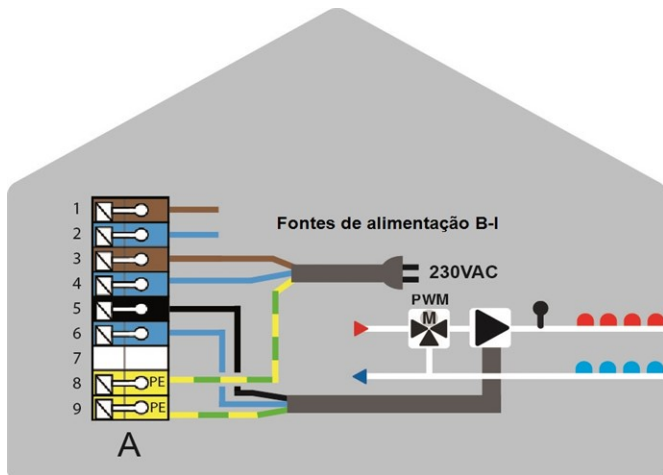

Conexões á bomba de circuito de aquecimento

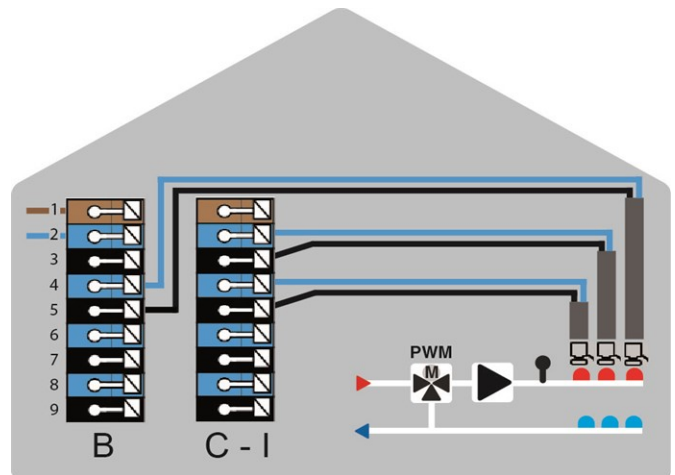

Actuadores para zonas de aquecimento

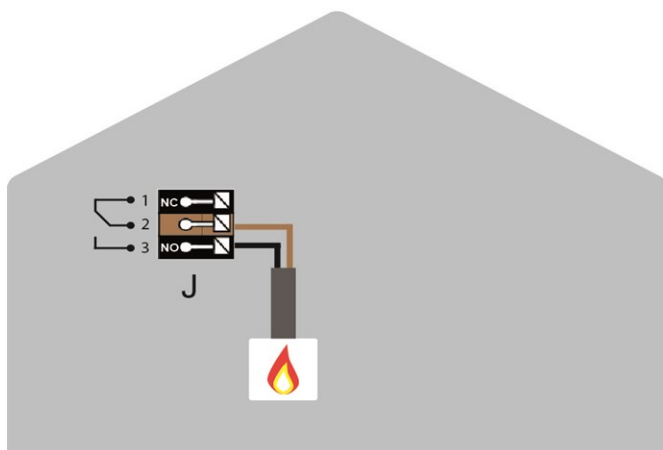

Contactos secos para funções adicionais

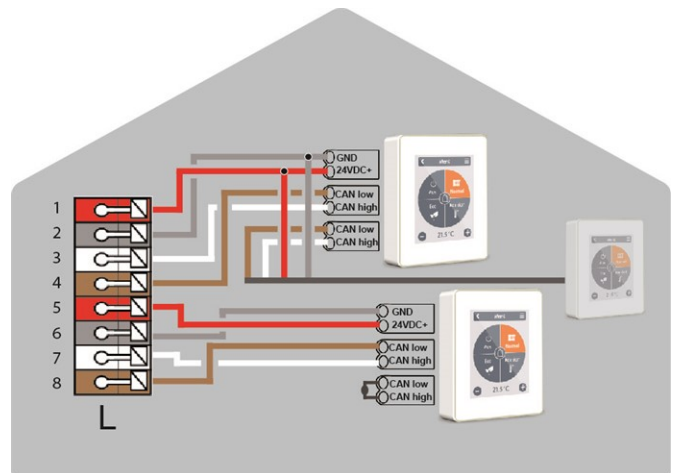

Controlador °CALEON em CAN bus em rede privada

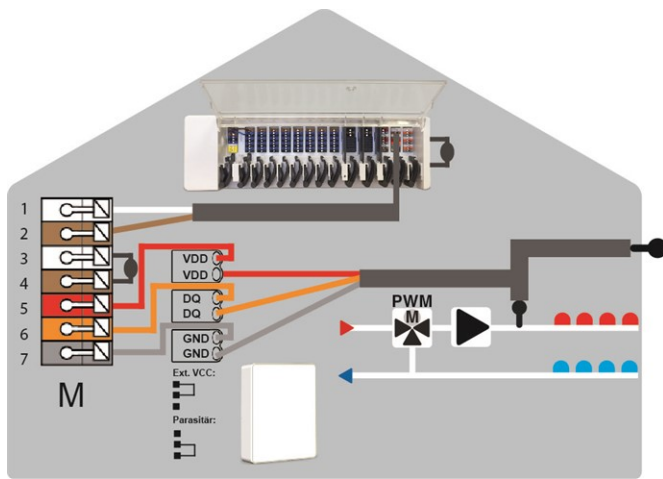

Construção de barramento e sondas 1-Wire

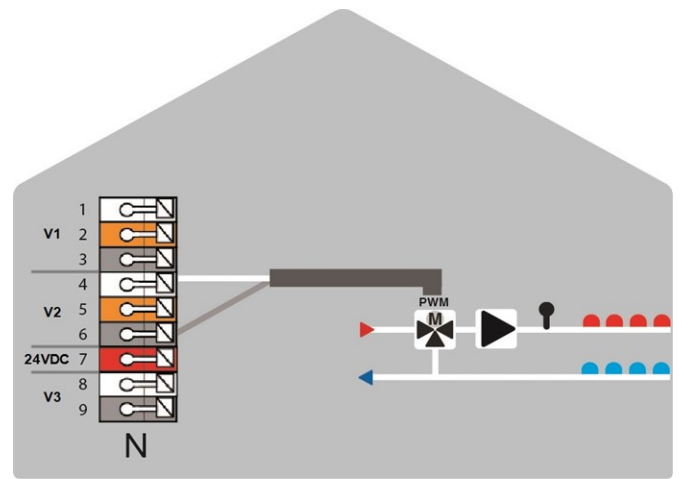

Saídas de 0-10V/PWM para funções adicionais

Estado do LED

LED A	Pisca, se a tensão da rede estiver presente e o relé A não estiver ligado Acende-se, se a tensão de rede estiver presente e o relé A estiver comutado.
LED B - K	Acende as luzes, se o relé B - K é comutado.
LED L	Pisca, se o barramento CAN privado estiver activo
LED M	Pisca, se o edifício CAN bus está ativo
LED N	Luzes acesas, se as saídas V1, V2 ou V3 estiverem activas

Exemplo De Ligação Construção De Apartamentos

Exemplo: ° CALEONboxes ligadas ao controlador LHCC

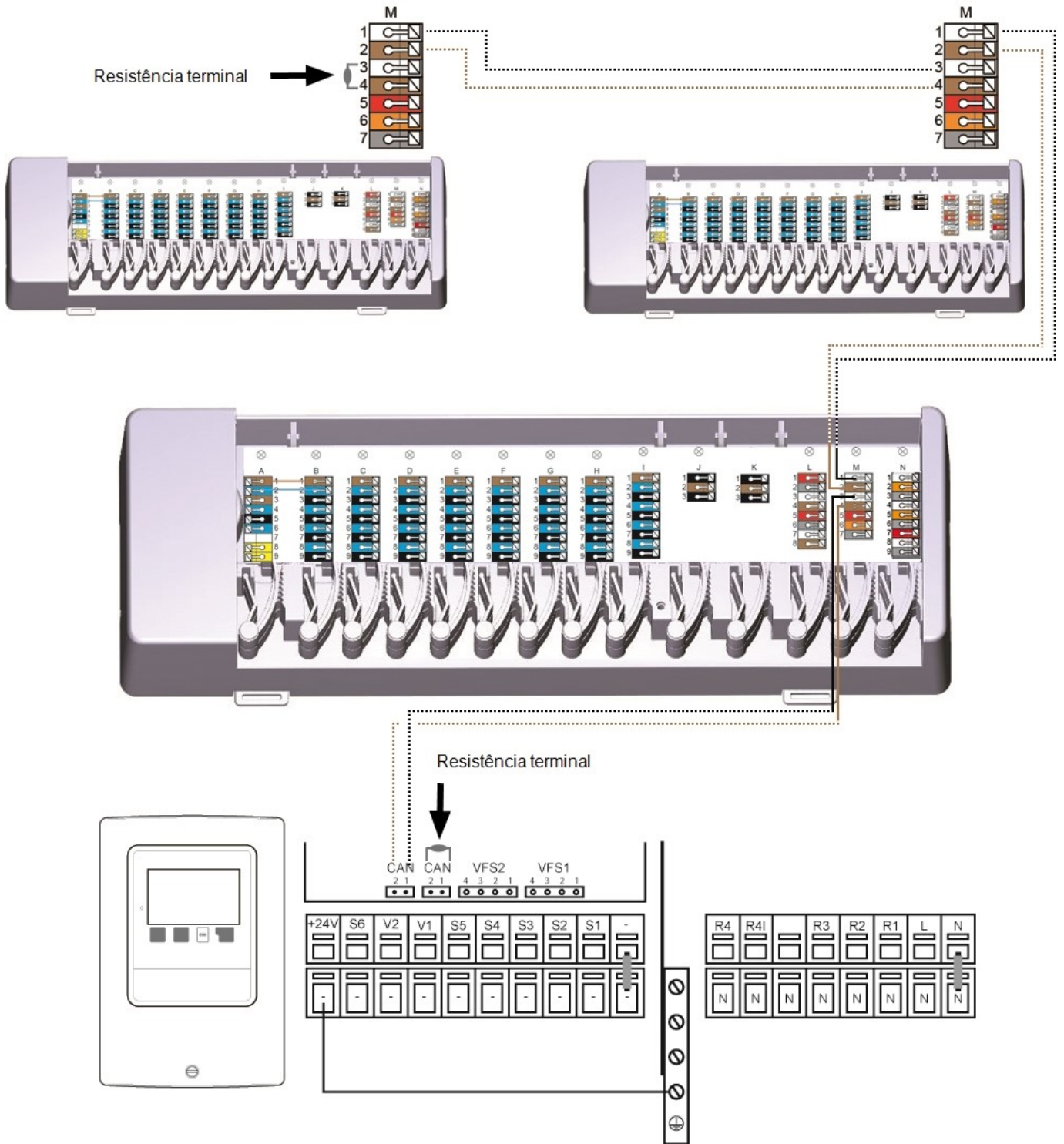

 Uma resistência de terminação de 120 Ohm deve ser configurada no primeiro e último dispositivo da rede CAN.

Exemplos De Ligação Sondas 1-wire



Ao conectar as sondas de 1 fio, por favor, registre o ID de 16 dígitos do fio e a localização da sonda para posterior comissionamento do sistema! O ID do fio pode ser encontrado na caixa do dispositivo ou no menu do dispositivo sob: dispositivos -> °CALEONbox -> recursos-> sonda 1-Wire.

Exemplo 1: Linha A instalação vai de uma sonda para o próxima. Deve utilizar-se um cabo de par torcido para o cabo de ligação.

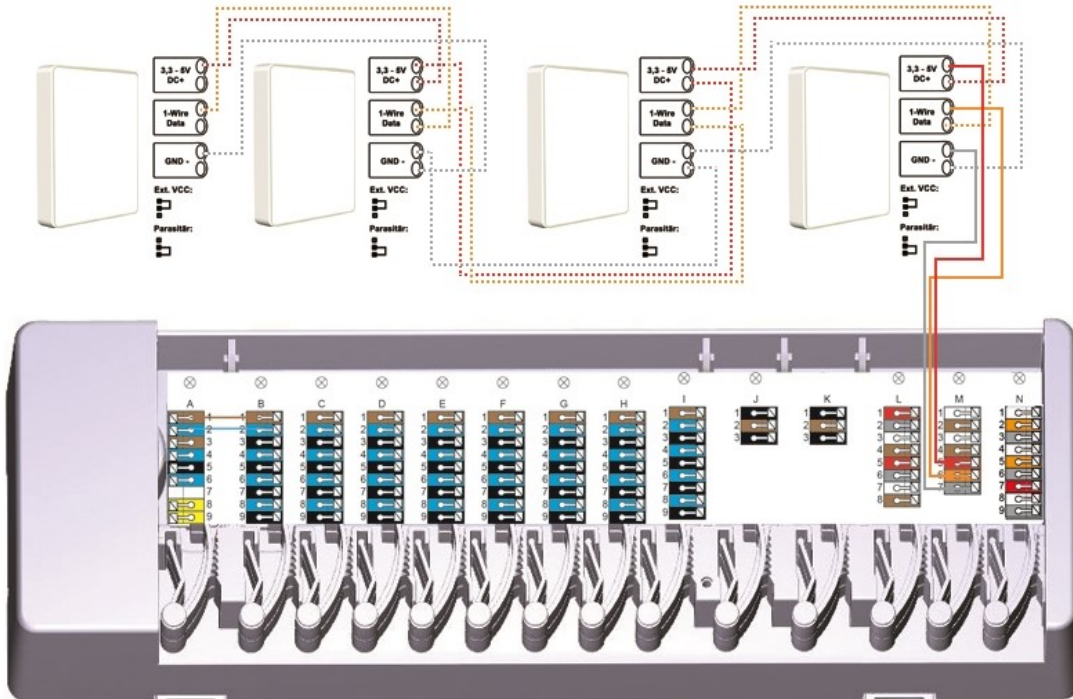

Exemplo 1: Estrutura Das Árvores. Deve utilizar-se um cabo de par torcido para o cabo de ligação.

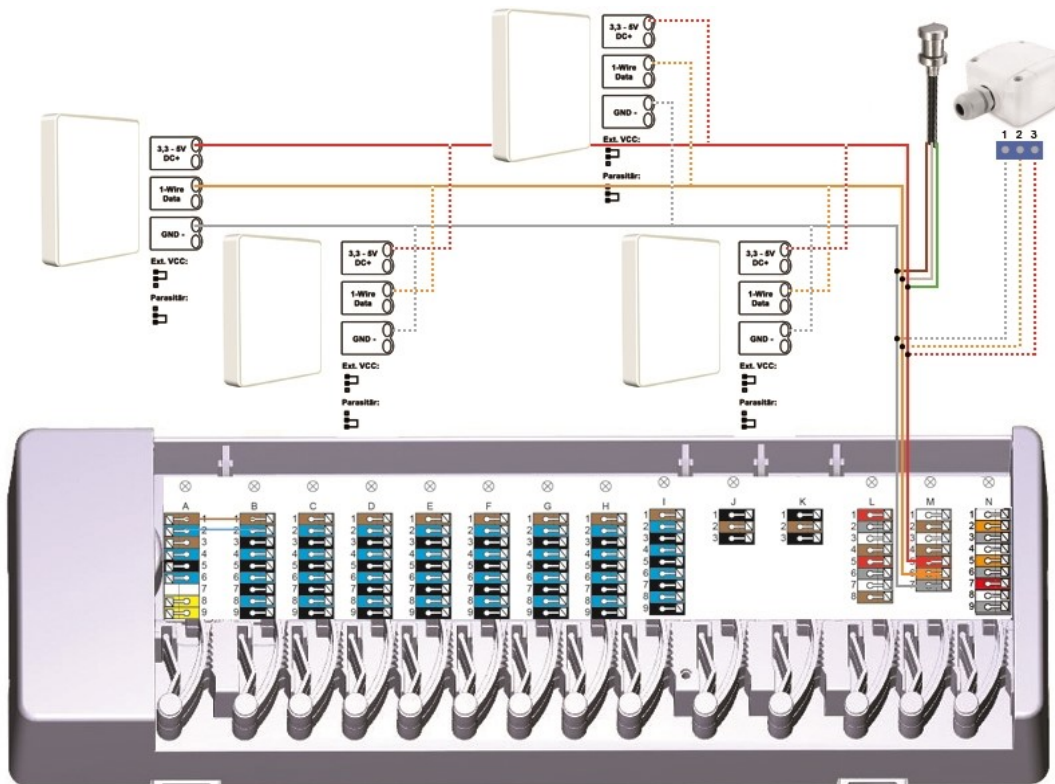

Apenas os terminais GND e 1-wire de dados são usados em operação parasitária (dois condutores) - o jumper na sonda ambiente 1-wire deve ser conectada à posição descrita dentro do dispositivo.

Visão geral do ID de 1-Wire

Para sistemas com sensores 1-Wire, deve atribuir o respectivo ID do 1-Wire a uma divisão no controlador °CALEON. Anotar os IDs em combinação com a divisão na qual o sensor está pendurado na seguinte lista simplifica a atribuição posterior.

O ID do 1-Wire pode ser encontrado no interior do sensor na placa-tipo (1) e na vinheta fornecida (2). Recomendamos inserir o adesivo na seguinte tabela.

(1)

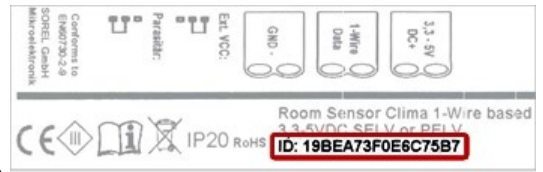

(2)

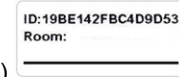

1-Wire Room Sensor		
1-Wire Room Sensor montado no autoclismo		
Sensor de tubo de 1-Wire Sensor de Piso 1-Wire		
Sensor externo 1-Wire		

	Localização	ID 1-Wire		Localização	ID 1-Wire
Exemplo	Casa de banho	1053f67c0308009e	11		
1			12		
2			13		
3			14		
4			15		
5			16		
6			17		
7			18		
8			19		
9			20		
10			21		

Assistente de configuração

O Assistente de configuração no controlador °CALEON começa automaticamente quando o dispositivo é comissionado pela primeira vez e guia-o através das configurações básicas necessárias na sequência correta. Pressione as teclas de cursores no canto superior direito/esquerdo para passar à configuração seguinte ou anterior.



A colocação em serviço deve também ser concluída em todos os outros controladores °CALEON da rede.



A °CALEONbox é configurada **exclusivamente** num controlador °CALEON.



O Assistente de configuração é reiniciado através do menu "Configurações de fábrica".

Operação

Para configurar o °CALEONbox, você precisa de pelo menos um controlador de sala °CALEON. Isto é conectado ao °CALEONbox através do barramento privado CAN como descrito anteriormente (Ver " Conexão elétrica " na página 7).

Visão geral da abitação

Exibe a temperatura ambiente, umidade e temperatura externa uma vez que a tela inicial foi ativada.

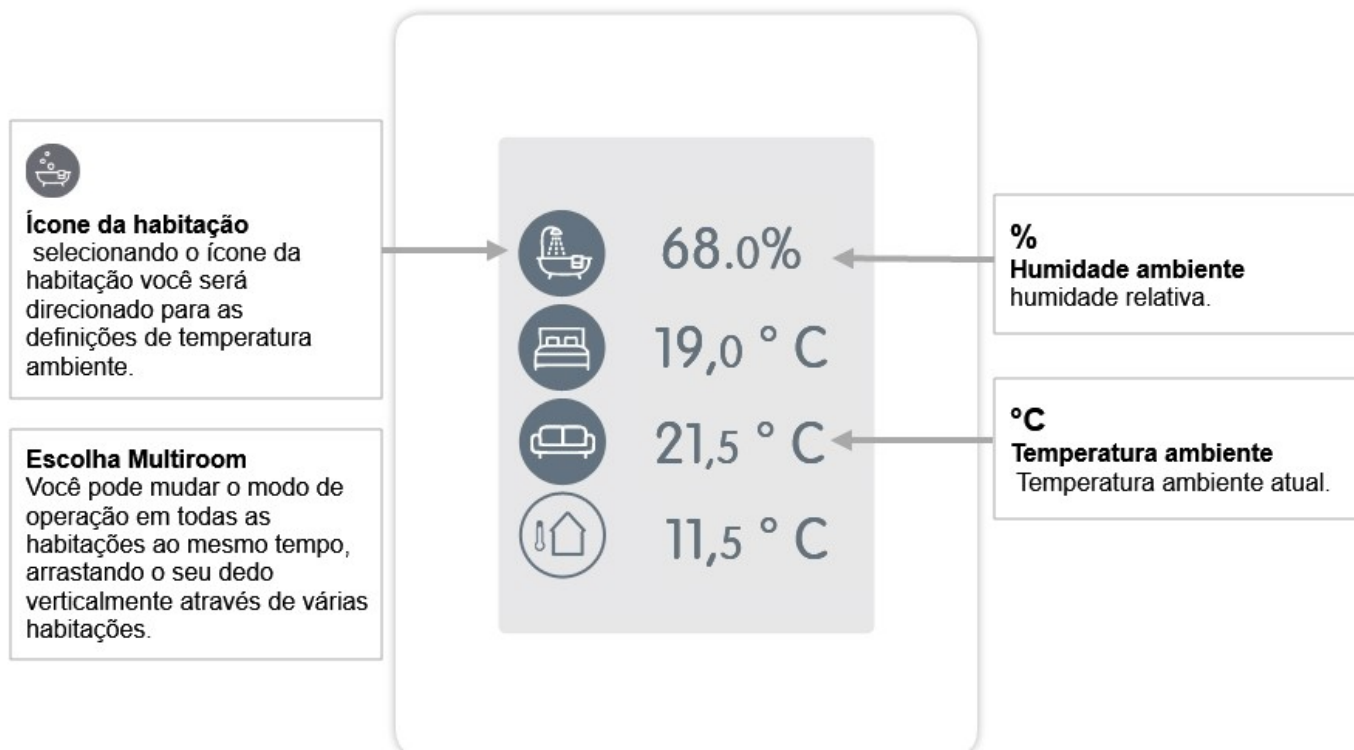

Modo de operação

Visão geral > Modo de operação

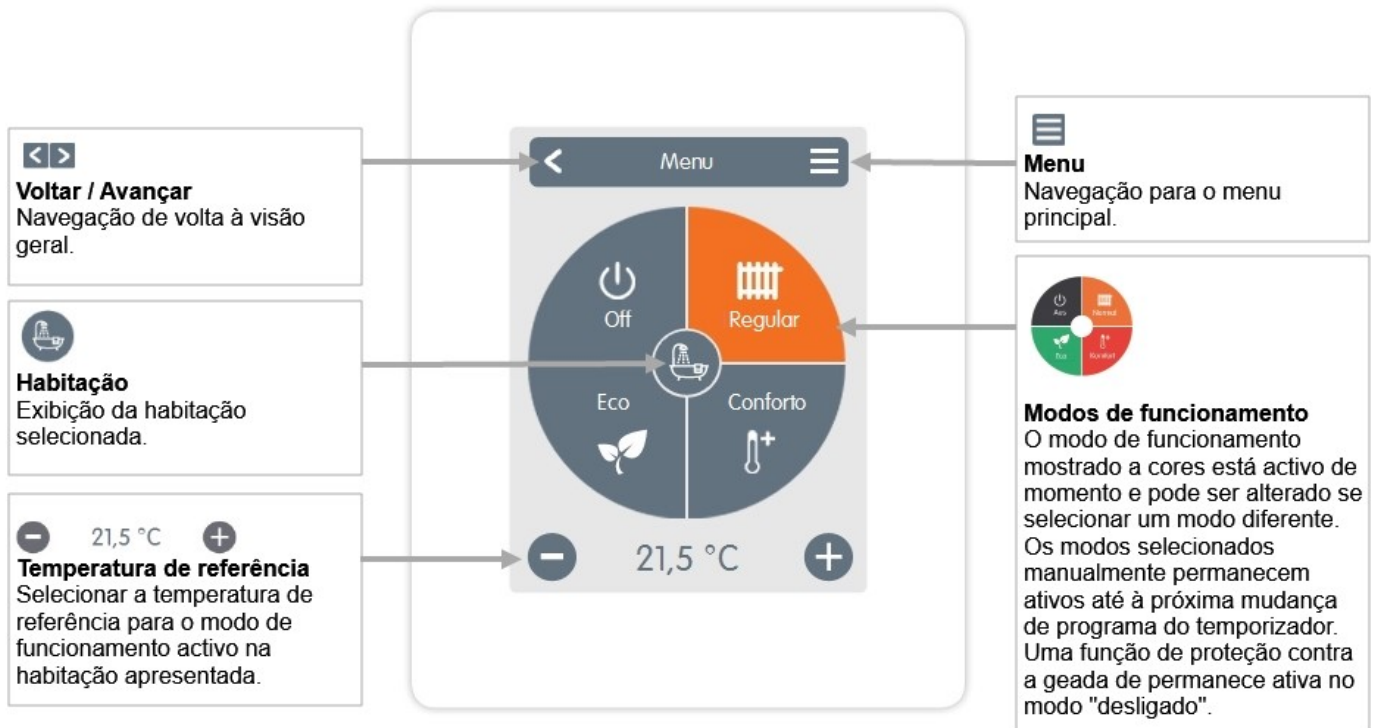

Menu

Visão geral > Modo de operação > Menu

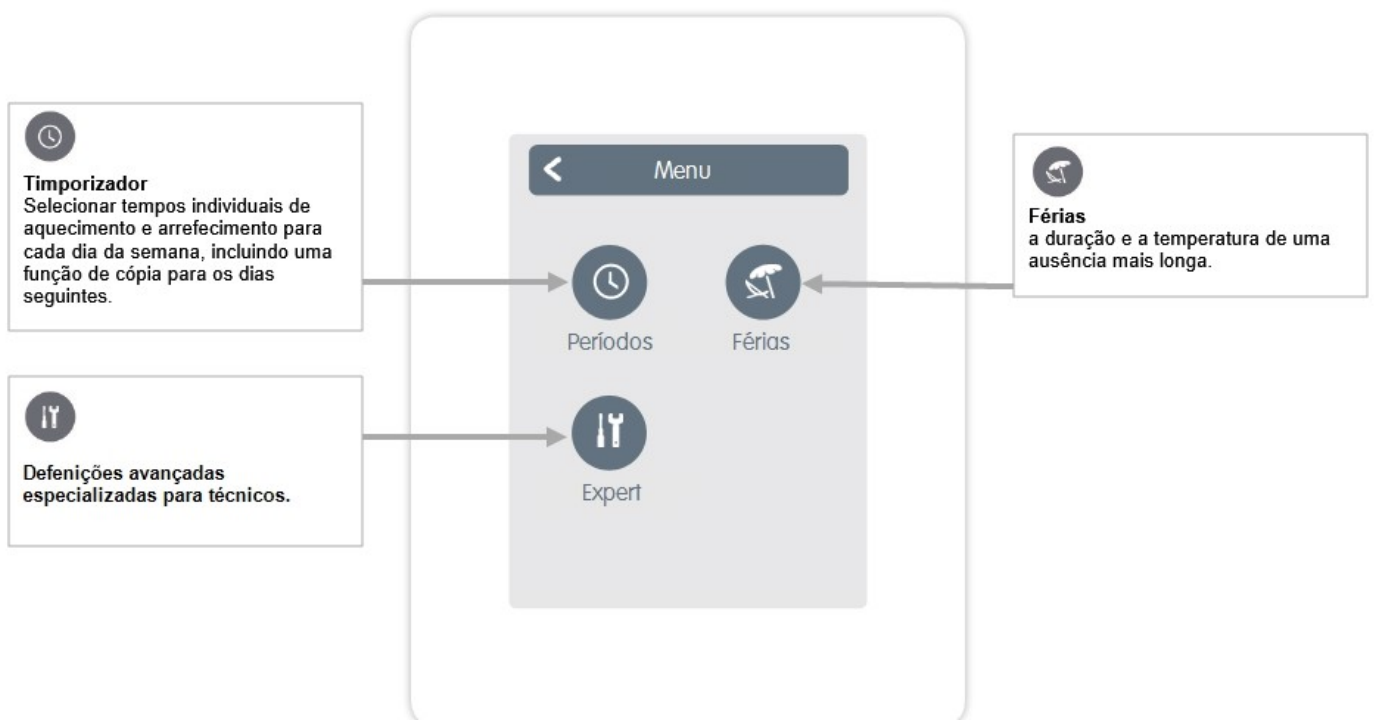

Selecionar horas de operação

Visão Geral > Modo De Funcionamento > Menu > Temporizador

Regulação dos tempos individuais de aquecimento para a sala seleccionada.

Modo de funcionamento
Seleção do modo de funcionamento para seleccionar secções individuais de aquecimento.

Relógio
Tabela de tempo para seleccionar os intervalos de tempo em passos de 30 minutos. Toque em segmentos individuais ou arraste o dedo durante intervalos de tempo completos para os colorir de acordo com o modo de funcionamento seleccionado.

Menu
Abre a função de cópia. Esta função permite que você copie os tempos de aquecimento para o dia seguinte, de segunda-feira a sexta-feira ou de segunda a domingo.

Atrás/Seguinte Dia da semana
Seleção do dia da semana que vai ser configurado.

Selecionar horas de operação

Etapa 1
Use as teclas de seta para seleccionar o dia desejado.

Passo 2
Selecione o primeiro modo de aquecimento (Normal) - com o dedo indicador, selecione o comprimento desejado do tempo. O período seleccionado é colorido, pela cor do modo de funcionamento (normal = laranja). Defina os tempos dos outros modos de funcionamento da mesma forma.

Passo 3
Depois de completar a configuração dos tempos individuais de aquecimento e resfriamento, você tem a opção de copiar os tempos através do menu principal para o dia seguinte, Segunda - sexta - feira ou segunda-domingo ou individualmente para cada dia da semana.

! Para ter um controlo de abitação única, eficiente e económica, os tempos de funcionamento devem ser alterados especificamente para cada abitação.

! Ao definir os tempos de funcionamento, considere que os sistemas de aquecimento de superfície são inerentemente inertes.

Menu especial

Visão geral > Modo de operação > Menu > Expert

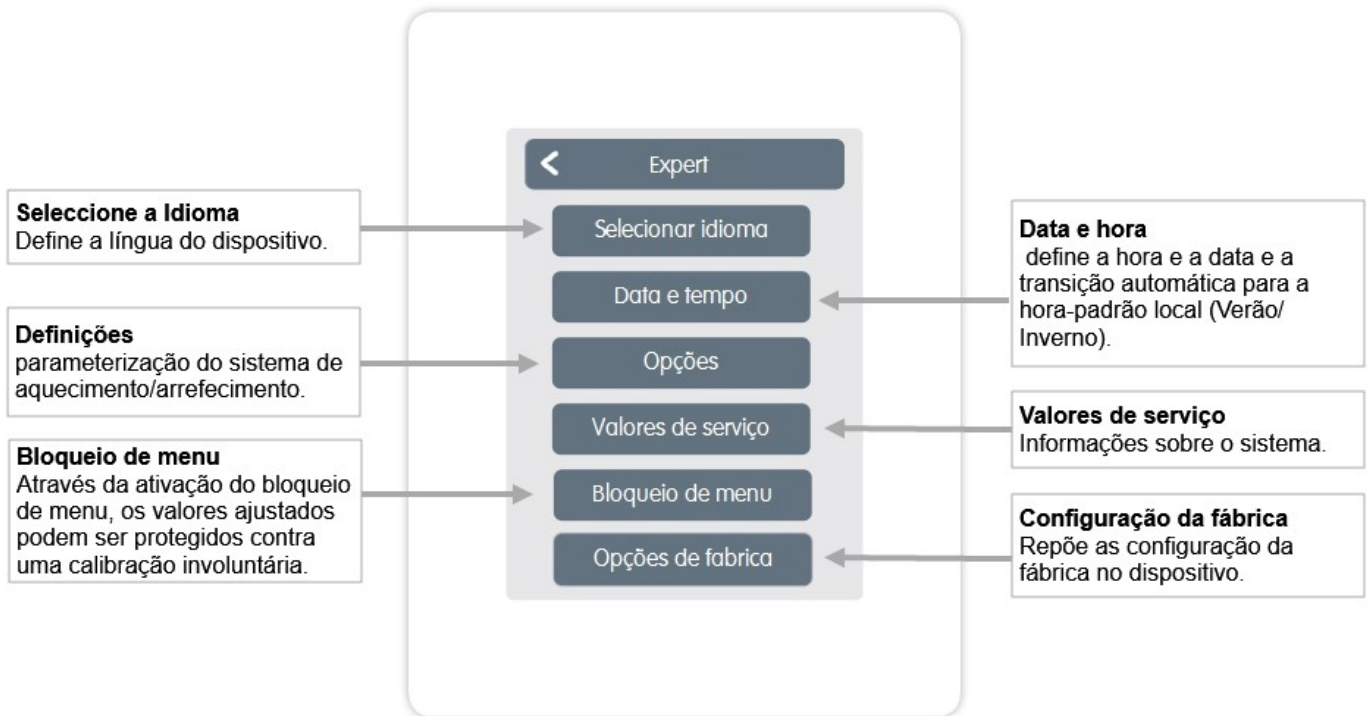

 A estrutura do menu aqui descrita é baseada no status, no momento da produção e pode variar devido a mudanças de software subsequentes.

Opções

Visão Geral > Modo De Funcionamento > Menu > Expert > **Configuração**

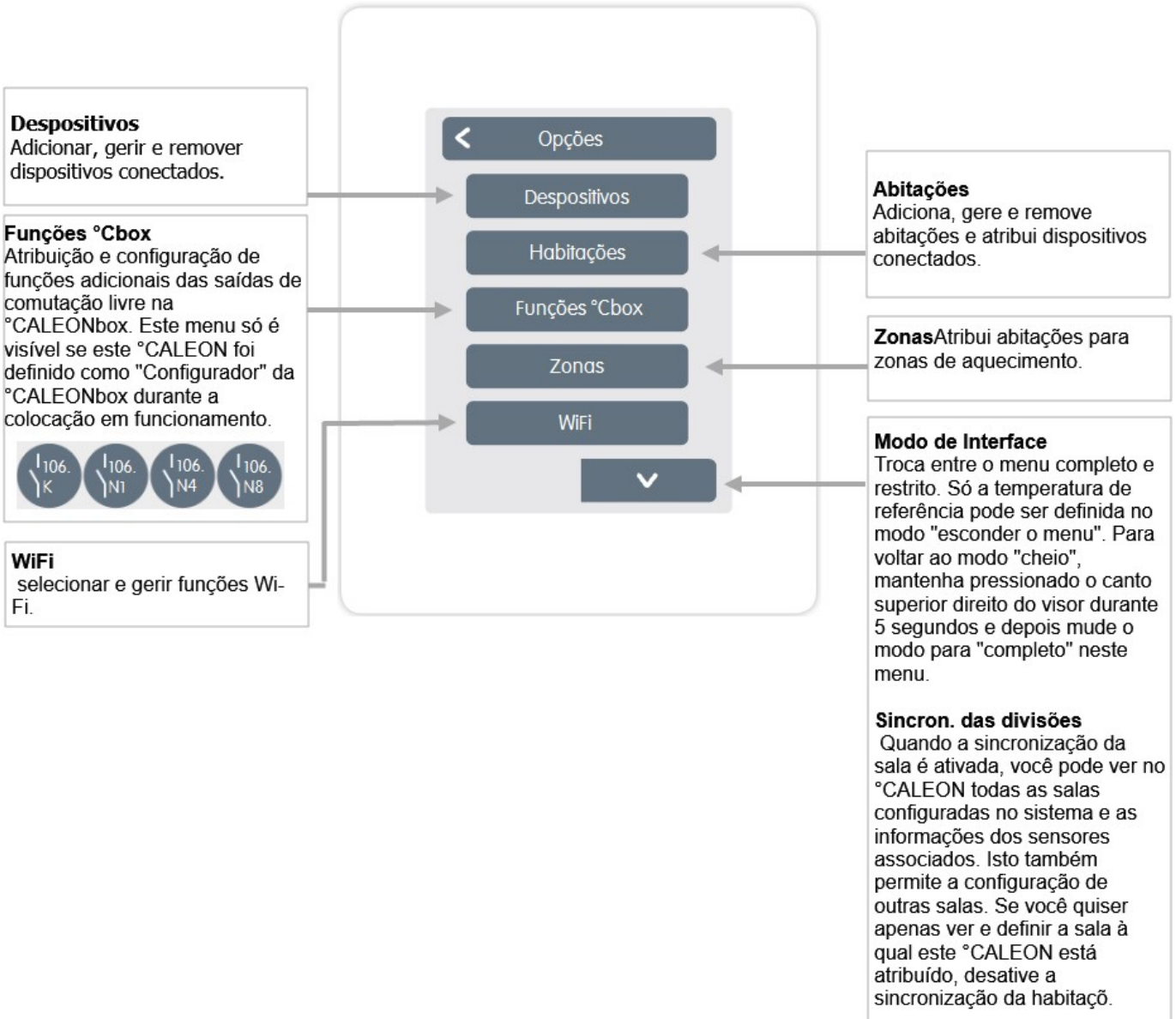

Dispositivos

Visão geral > modo de funcionamento > Menu > Expert > configuração > dispositivos

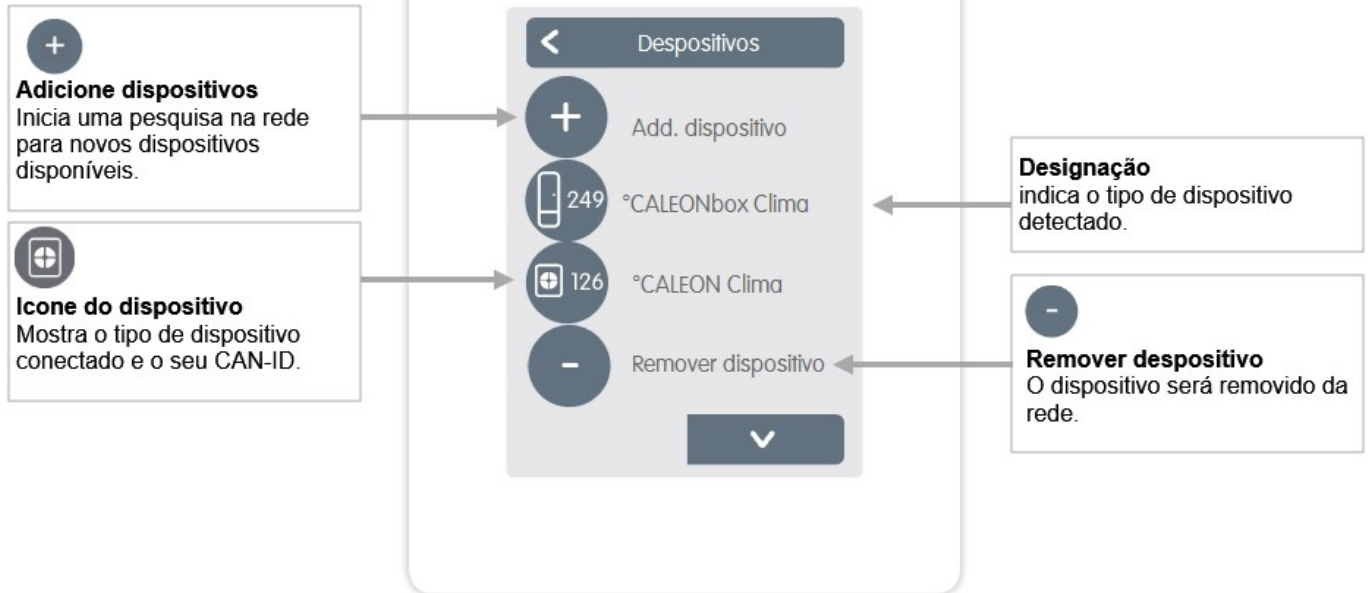

Visão geral > modo de funcionamento > Menu > perito > configuração > dispositivos > °CALEONbox

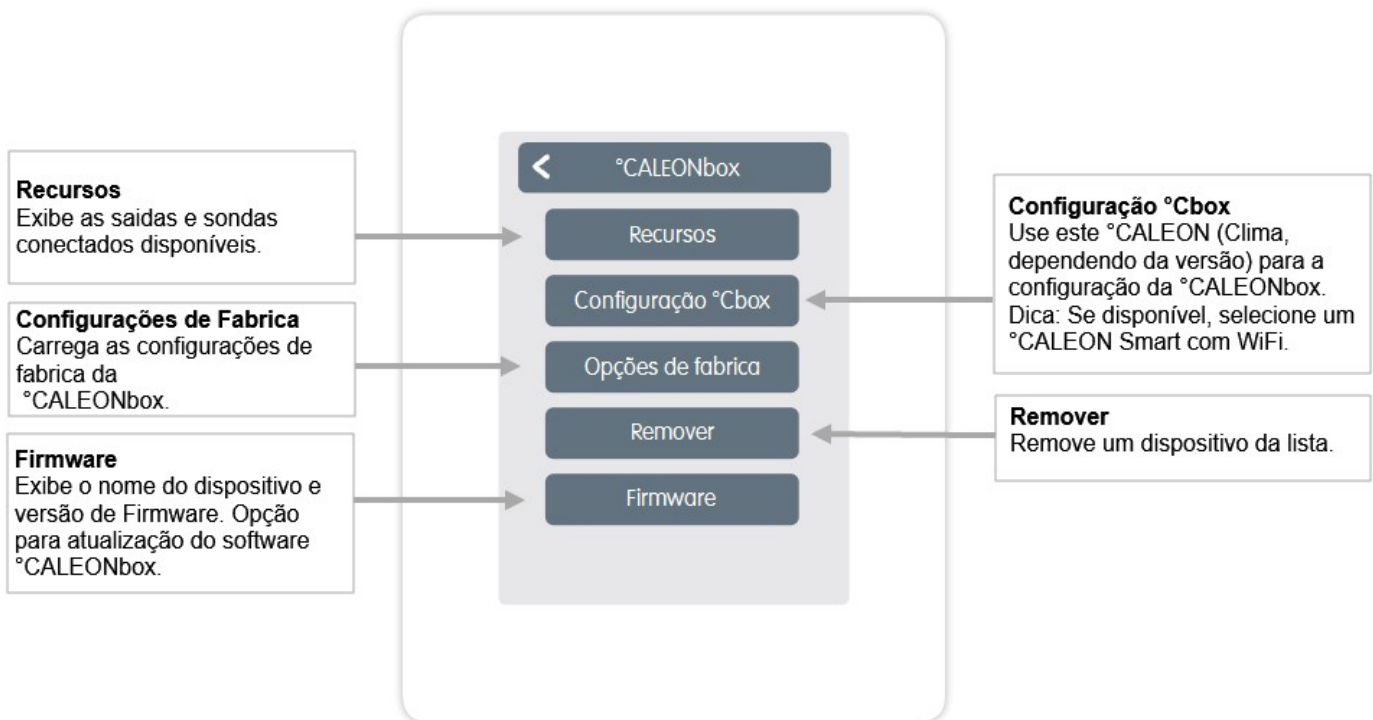

Habitações

Visão geral > Modo de funcionamento > Menu > Expert > Configuração > **Habitações**

+
Adicione habitação
Adiciona habitações.

Habituação 2
Ajustar a localização e os sondas da respectiva habitação.

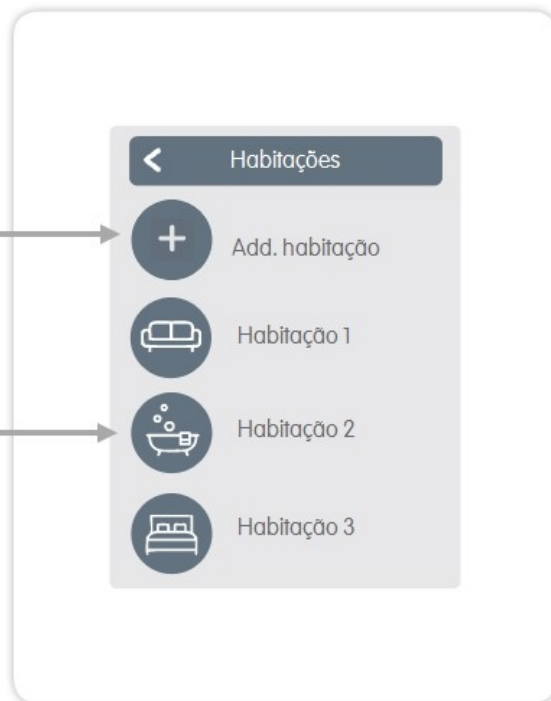

Visão geral > Modo de funcionamento > Menu > Expert > Configuração > **Habituação 2**

Localização
Seleção do ícone da habitação.

Humidade
Seleção de sondas de humidade na sala seleccionada.

Remove habitação
Remove a habitação seleccionada.

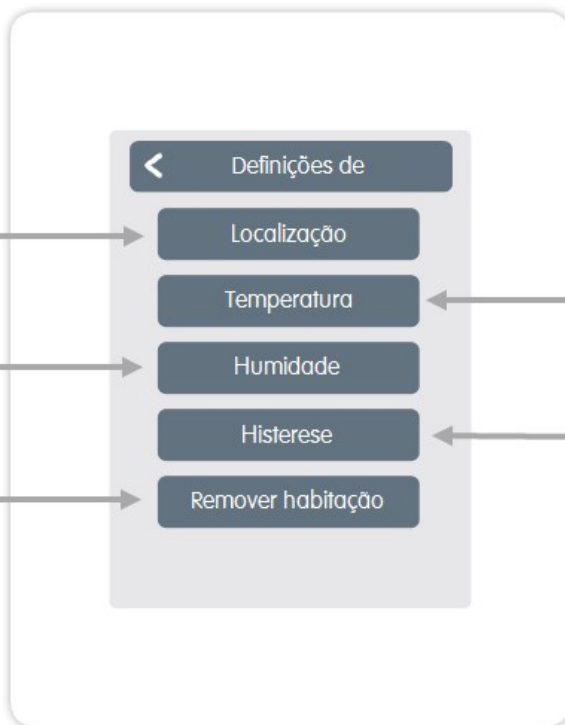

Temperatura
Seleção dos sondas de temperatura na sala seleccionada.

Histeresis
desliga a histeresis para a temperatura ambiente de referência. A histerese também é relevante para a função "Tempo de ciclo".
Visão geral > Modo de funcionamento > Menu > Expert > Configurações > Zonas > Zona B > Tempo de ciclo

Temperatura / Humidade

Visão geral > Modo de funcionamento > Menu > Expert > Configurações > Habitações > Habitação 1 > Temperatura



< Sonda de temperatura 1

	23,5°C
	238fad170a0000dc
	19be010274093094
	--



Visão geral > Modo de funcionamento > Menu > Expert > Configurações > Habitações > Habitação 1 > Humidade



< Sonda de humidade

	47,3%
	19be010274093099
	--

Funções °Cbox

Visão geral > Modo de funcionamento > Menu > Expert > Configurações > Funções °Cbox

Ativando e configurando funções adicionais nas saídas livres do °CALEONbox.

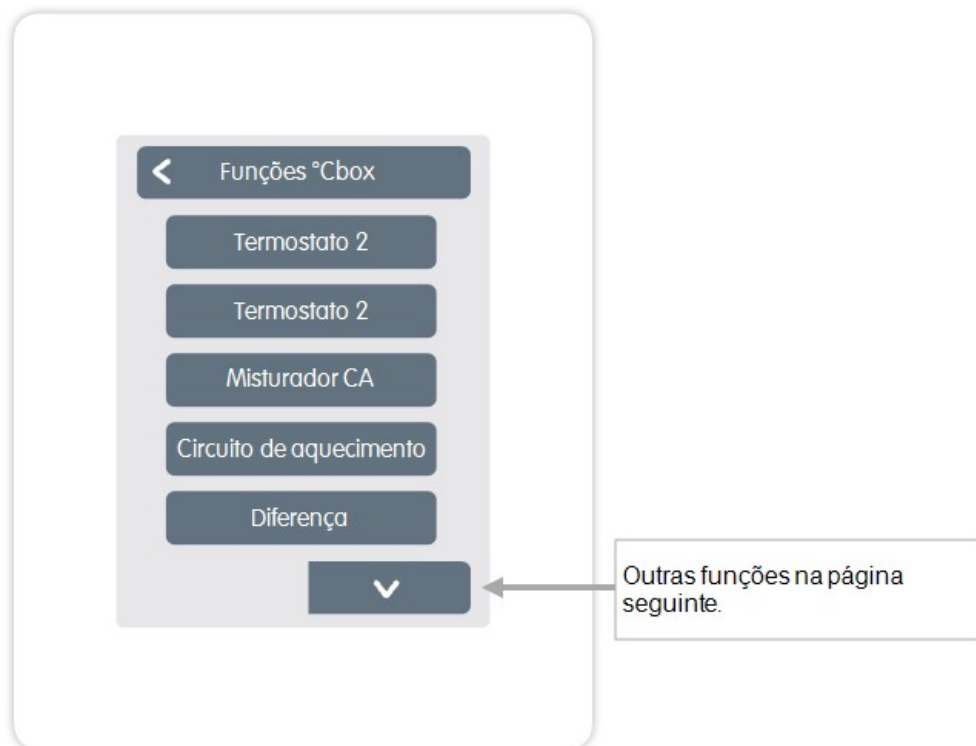

Visão geral > Modo de funcionamento > Menu > Expert > Configurações > Funções °Cbox > Termostato 2

Muda a saída definida para a(s) habitação/habitacões, dependendo do tempo e da temperatura.

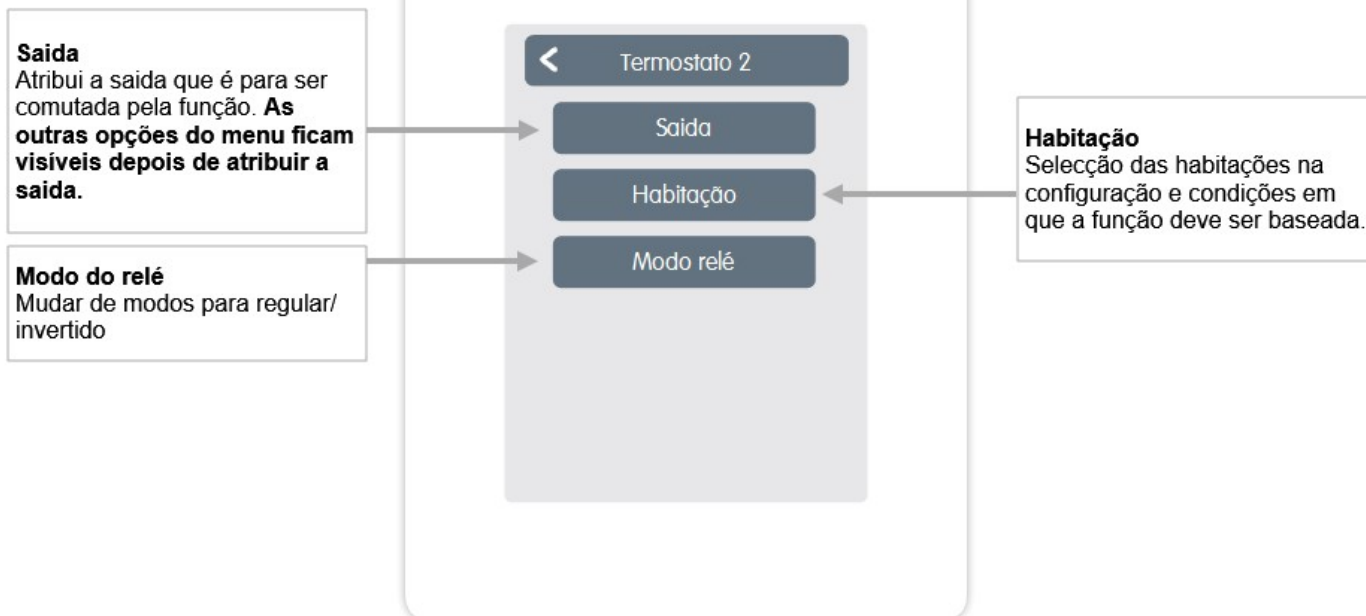

! No modo de aquecimento, a função de termostato liga em pelo menos uma das salas seleccionadas quando a temperatura ambiente cai abaixo da temperatura ambiente alvo. O desligar automático de verão das zonas através da temperatura exterior não é considerado aqui.

A função de mistura de circuitos de aquecimento controla a temperatura do fluxo através de um misturador 0-10V / PWM, dependendo da temperatura exterior.

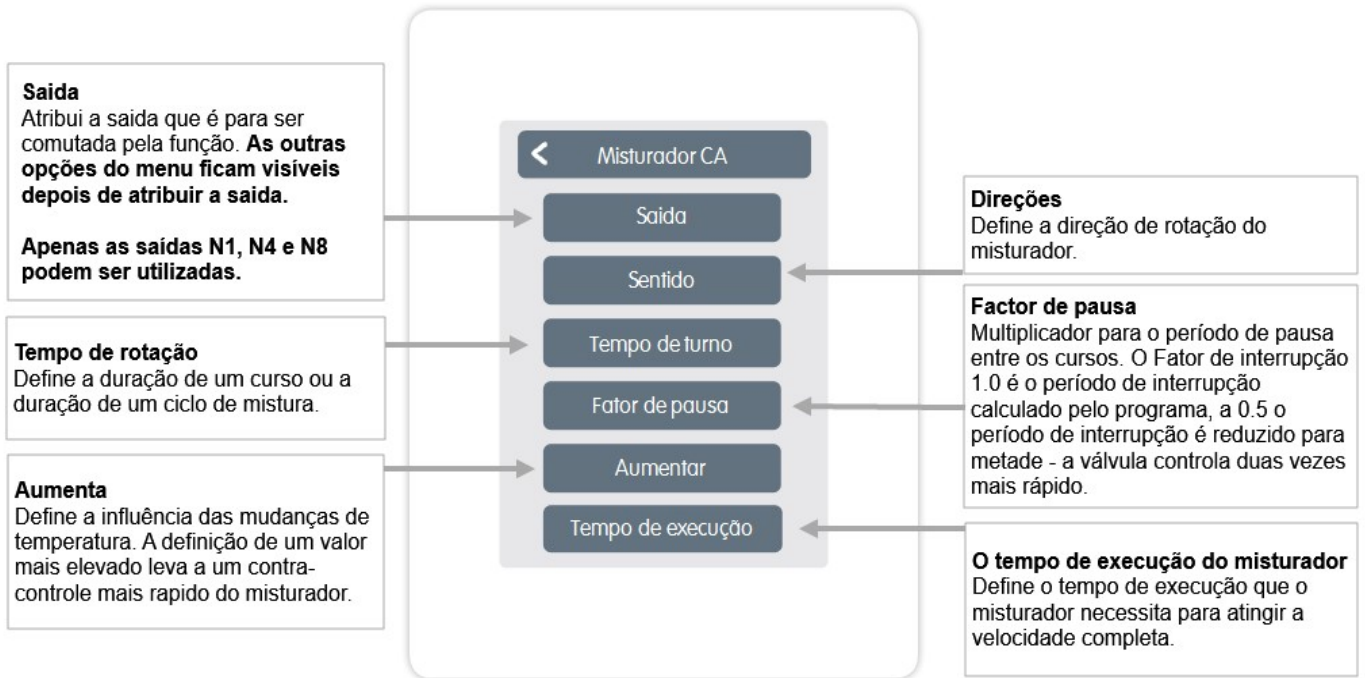

A função do circuito de aquecimento inicia a bomba de aquecimento na saída definida logo que pelo menos uma zona esteja ativa.

Saida
Atribui a saída que é para ser comutada pela função. **As outras opções do menu ficam visíveis depois de atribuir a saída.**

Por padrão, a saída para o bloco terminal A do °CALEONbox é definida aqui.

Tempo excedente
Se todas as zonas forem desligadas, a bomba funciona para trazer o calor residual para o sistema de aquecimento.

Factor de isolamento
Aparece, se a "sonda exterior" for definida. Atrasa a influência da temperatura exterior no cálculo da temperatura do fluxo de referência. 1 = mau isolamento/ 5 = Bom isolamento.

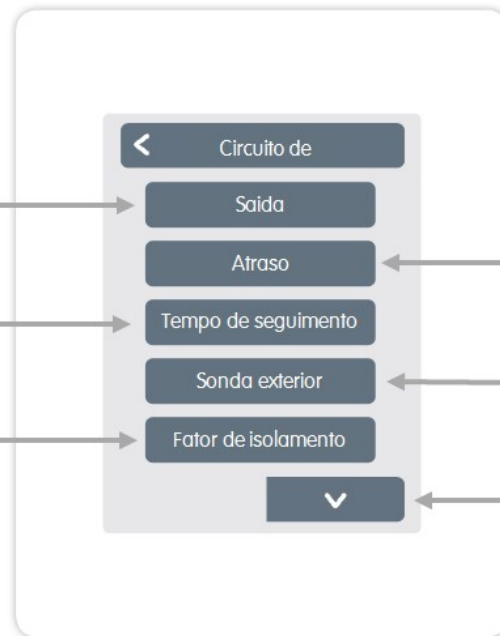

Atraso
Atrasa a ligação do circuito da bomba de calor para não puchar contra válvulas fechadas.

External sensor
Assignment of the external sensor to control the heating circuit according to the weather.

Ajuste do fator de curva
Aparece quando "Sonda Exterior" é definido. A curva característica é usada para controlar a dissipação de calor do circuito de aquecimento em relação à temperatura exterior. A curva característica também pode ser alterada por deslocamento paralelo.

Deslocamento paralelo
Aparece quando "Sonda Exterior" é definido. Um valor de correção fixo é adicionado ou subtraído do valor do fluxo de referência atual, conforme calculado pela curva característica.

Influência ambiente
Influencia do desvio da temperatura de referência na temperatura do fluxo de referência.

Fluxo
Atribuição da sonda de fluxo do circuito de aquecimento.

Fluxo Min.
Aparece se um sensor estiver definido para "Fluxo". Define a temperatura mínima do fluxo.

Fluxo Max.
Aparece se um sensor estiver definido para "Fluxo". Define a temperatura máxima do fluxo.

A função diferença muda a saída definida assim que há uma diferença de temperatura pré-definida entre a sonda de origem e a sonda de alvo.

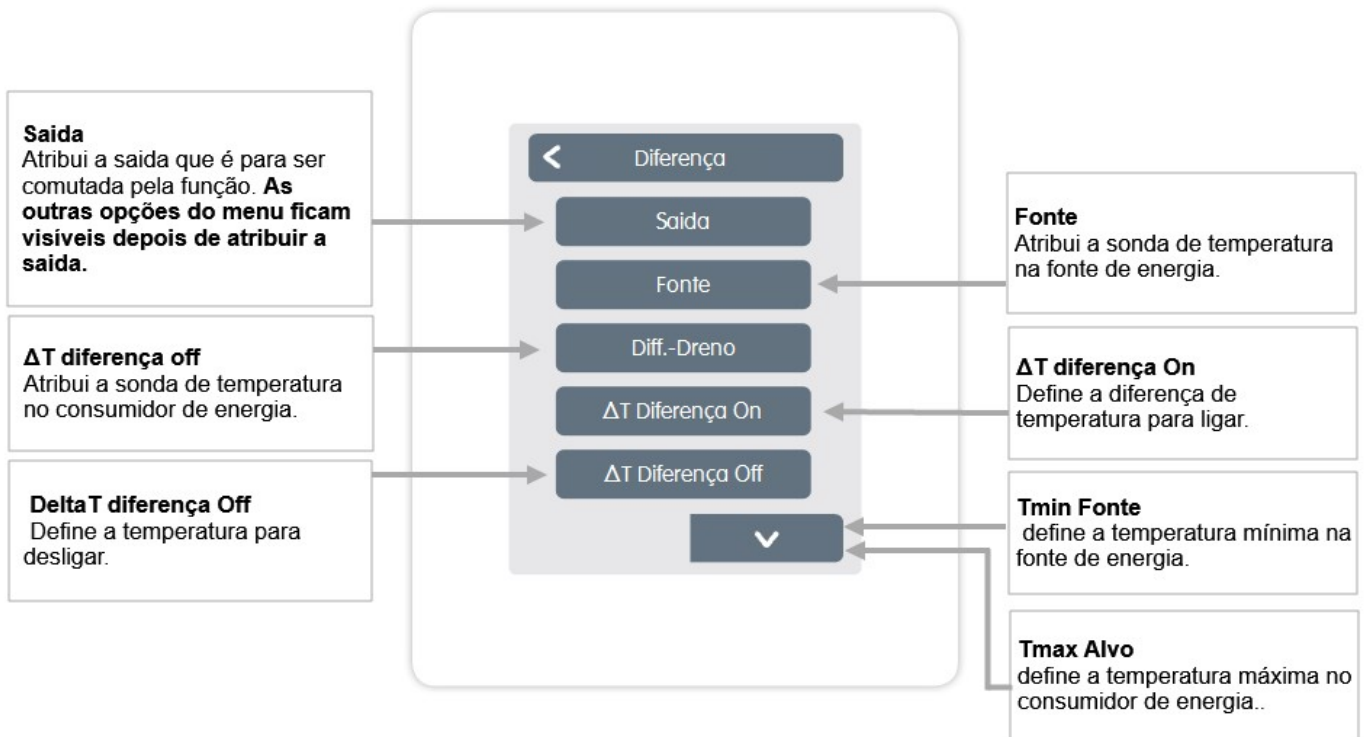

O temporizador de função 2 muda a saída definida, dependendo dos tempos definidos.

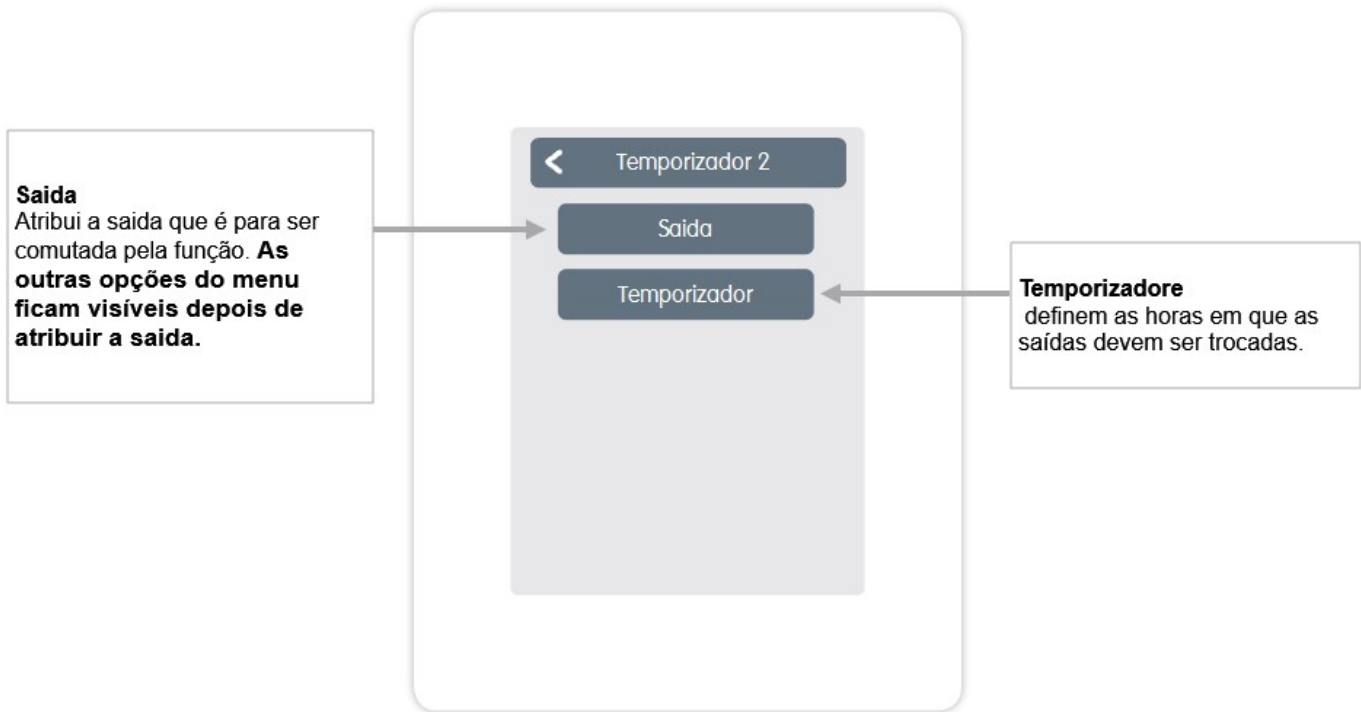

A função pedido de energia comuta a saída definida quando as habitações necessitam de energia, dependendo do atraso definido.

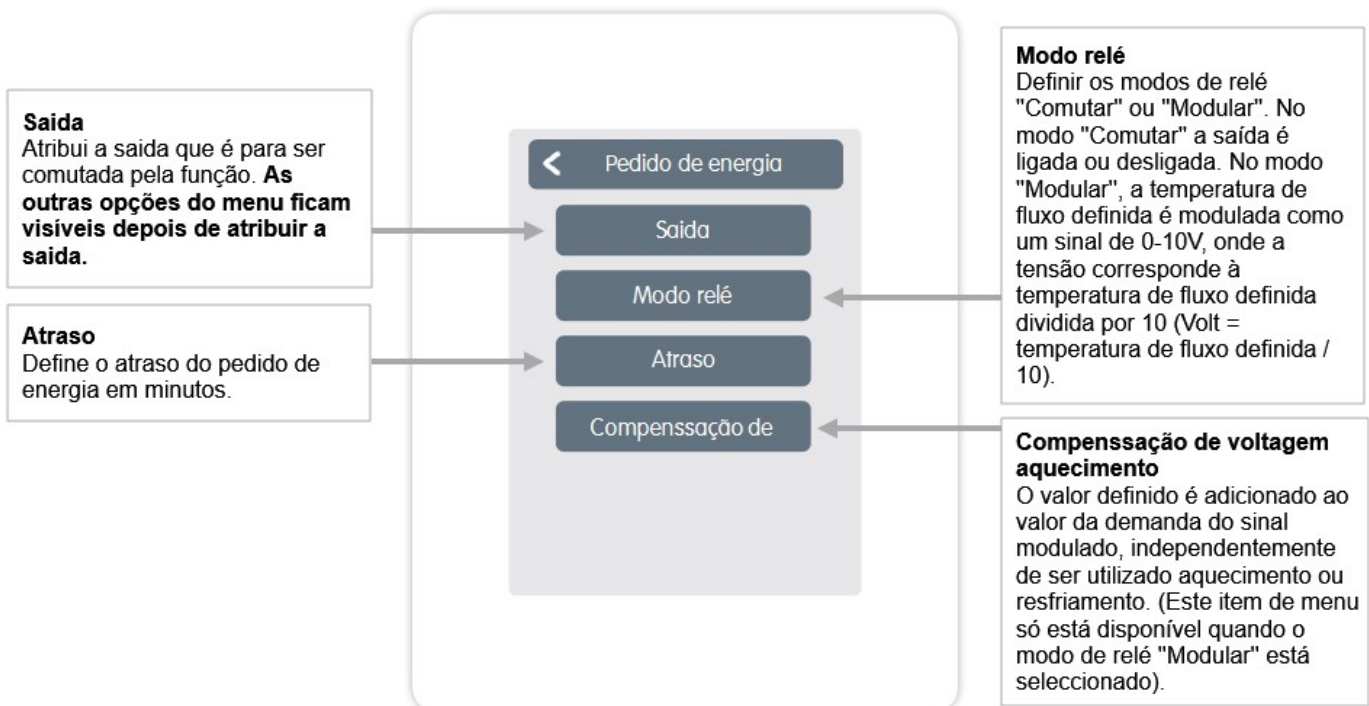

! O pedido de energia é ligado quando a energia é necessária no modo de aquecimento, quando o caudal cai abaixo do caudal definido. Um sensor de fluxo é necessário para esta função.

Zonas

Visão geral > Modo de funcionamento > Menu > Expert > Configurações > Zonas

Zonas
seleção da zona de aquecimento a atribuir ou a gerir.

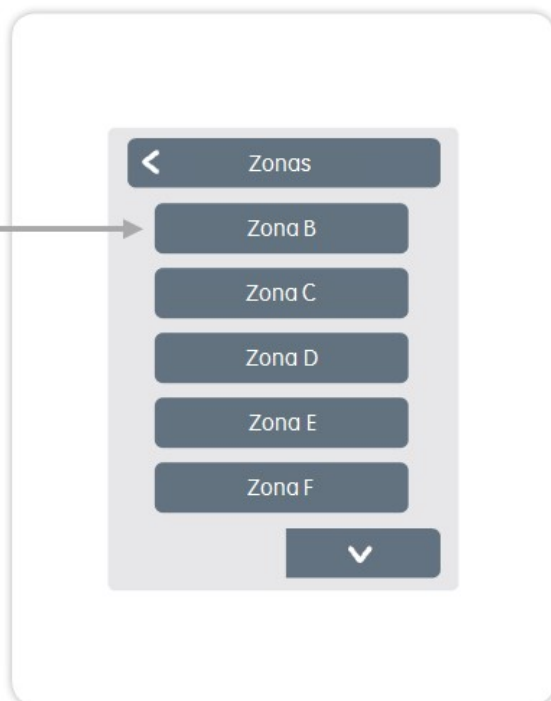

Visão Geral > Modo de funcionamento > Menu > Expert > Configurações > Zonas > Zona B

Habitação
Atribuição de habitações em que a zona está localizada. **Em primeiro lugar, as habitações devem ser criadas no menu em: habitações especializadas ->.**

Dia V/I
Ajuste o limite de temperatura para o desligar do Verão no modo de funcionamento "Normal" no modo de aquecimento..

Se a temperatura exterior exceder este valor, esta zona não é mais aquecida.

Mode Relé
Ajuste o sentido de comutação para as válvulas de zona. No modo normal o relé é usado como contato normalmente aberto, no modo invertido como contato normalmente fechado.

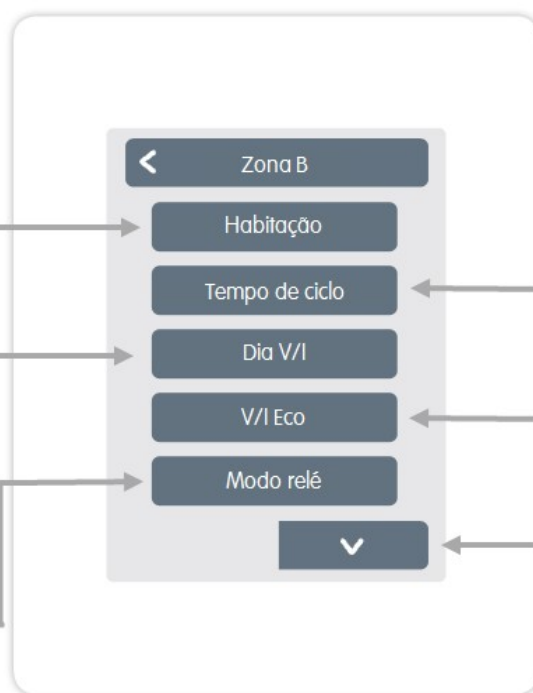

Tempo de ciclo
Fornece a opção de reduzir o excesso de temperatura da sala não aquecendo continuamente desde o momento em que se atinge a temperatura de referência até ao momento em que se atinge a temperatura de referência + histerese (pode ser definido no menu "Configurações da divisão). A duração total do período é fixada em minutos.

Eco V/I
Ajuste o limite de temperatura para o desligar do Verão no modo de funcionamento "Eco" no modo de aquecimento.
a temperatura exterior exceder este valor, esta zona não é mais aquecida.

Sonda de chão
Atribuição do sonda do chão.

Tmax chão
Ajuste a temperatura máxima do sonda do chão.

Exemplo de configuração de zona

Passo 1
Por favor seleccione a zona apropriada.

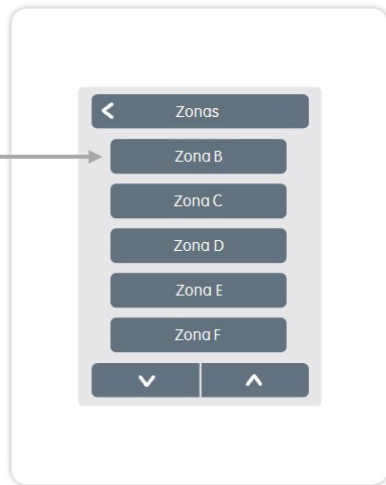

Passo 2
Por favor, seleccione a habitação correspondente à zona.



Passo 3
Definir a temperatura exterior desejada para o modo Regular (dia V/I).



Passo 4
Definir a temperatura exterior desejada para o modo Eco (V/I Eco).





Este menu só está presente se estiver conectado um °CALEON Smart ou °CALEON Clima Smart.

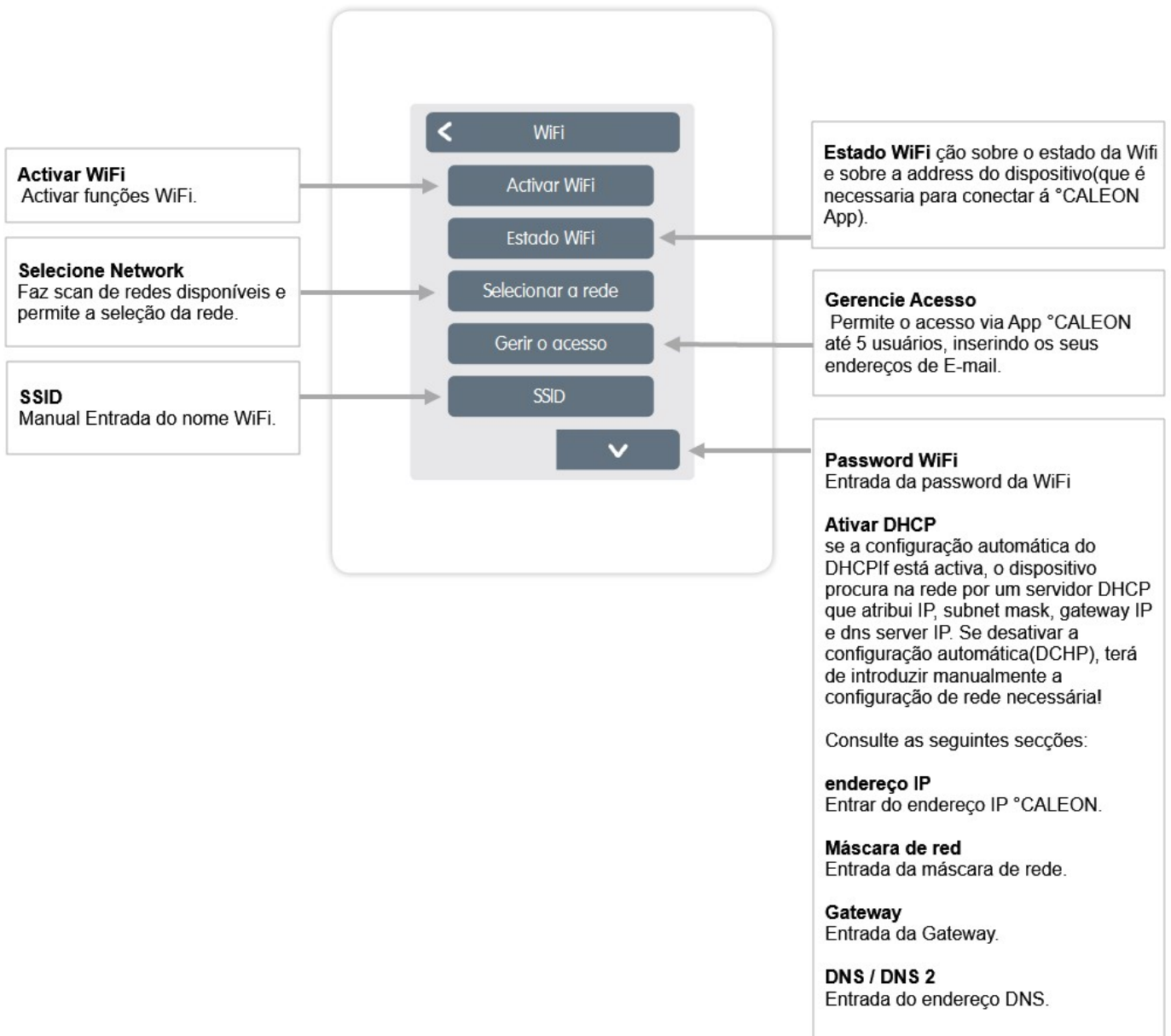





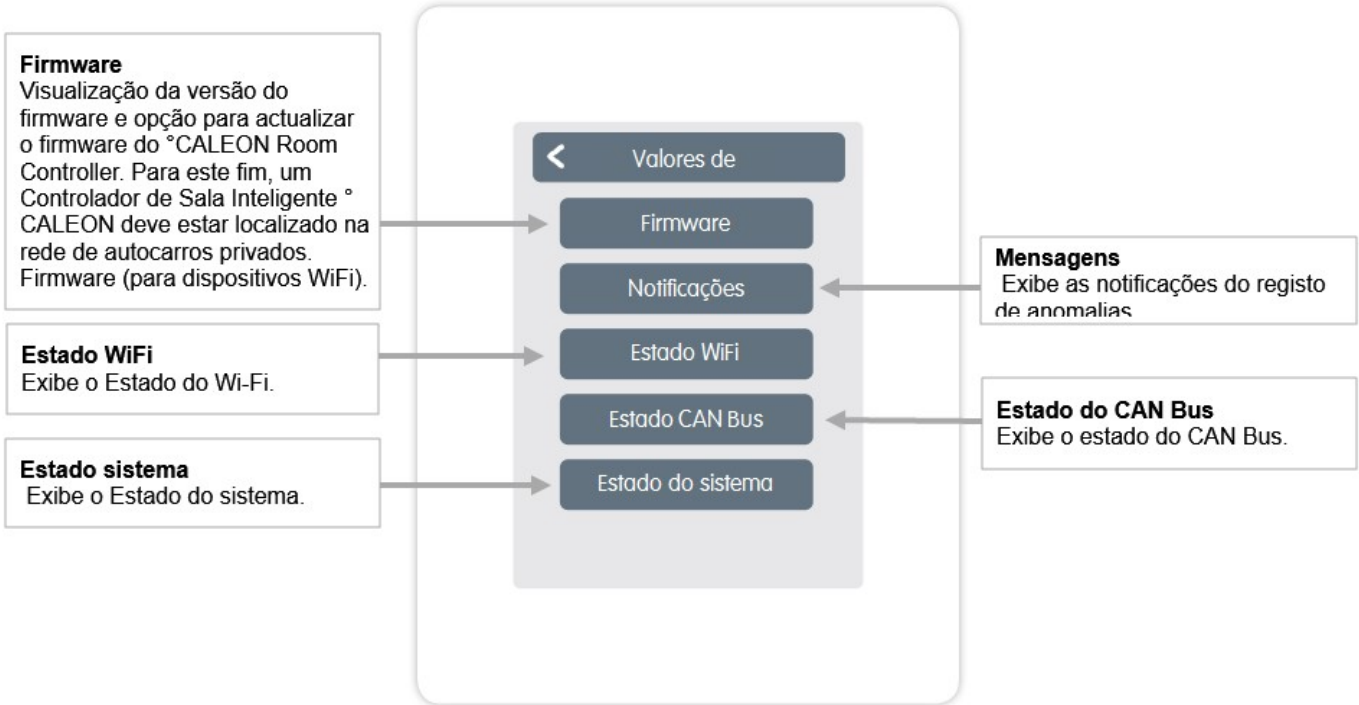

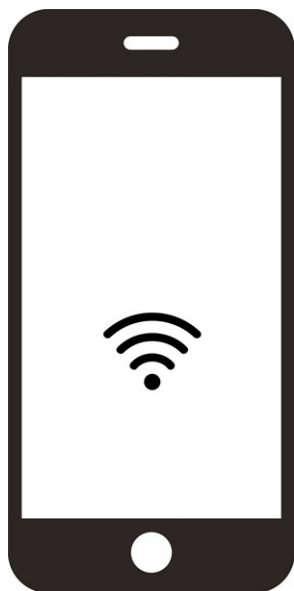

Valores de serviço

Visão geral > Modo de operação > Menu > Expert > Valores de serviço



Configuração de WiFi e da aplicação °CALEON



1.  Baixe a aplicação °CALEON para o seu dispositivo móvel. Já disponível no Google Play (Android) e Apple App Store (iOS).
2.  Iniciar a aplicação e criar a conta.
3.  Clique no link de ativação na caixa de entrada do E-mail.
4.  Ligar o °CALEON à rede WLAN:
Expert → Configurações → WiFi → Escolher a rede
5.  Adicionar o endereço de E-mail seleccionado à lista de acessos:
Expert → Configurações → WiFi → Controle de acesso
6.  Entrar na aplicação °CALEON com e-mail e senha
- 7.a  Se o seu °CALEON Smart Room Controller estiver localizado na mesma rede WiFi do seu dispositivo móvel, você pode ativá-lo clicando no botão "Acabado! Encontrar °CALEON no botão "WiFi".
- 7.b  Se os dispositivos não estiverem na mesma rede WiFi, clique no botão "Introduzir manualmente o endereço do dispositivo". O endereço do dispositivo é exibido automaticamente durante a colocação em funcionamento e você pode encontrá-lo no menu em : Expert → Configurações → WiFi → Status WiFi

Dicas

Modo interface Ver " Opções " na página 18	Menu > Expert > Configurações > Modo interface Oferece a opção de restringir o acesso ao menu contra o uso não intencional, por exemplo, por hóspedes do hotel ou crianças.
Download Firmware Updates via WiFi (somente °CALEON Smart) Ver " Despositivos " na página 19	Oferece a opção de atualizar os °CALEONS e as °CALEONboxes na rede para a versão mais recente. °CALEONbox: Menu > Expert > Configurações > Dispositivos > °CALEONbox > Firmware °CALEON Room Controller: Menu > Expert > Valores de serviços > Firmware, Descarregar e instalar actualização em cada °CALEON. Recomenda-se verificar a disponibilidade das atualizações de firmware para °CALEON e °CALEONbox antes da instalação.
Fator de isolamento Ver " Funções °Cbox " na página 22	Menu > Expert > Configurações > Funções °Cbox > Circuito de aquecimento > Fator de isolamento Fornece a opção de adaptar o cálculo da temperatura do fluxo realizado pelo controlador para o isolamento do seu edifício.
Tempo de ciclo Ver " Zonas " na página 27	Menu > Expert > Configurações > Zonas > Zona B > Tempo de ciclo Fornece a opção de reduzir o excesso da temperatura ambiente através do aquecimento desde que se atinja a temperatura alvo até atingir a temperatura alvo + histerese, mas apenas para uma percentagem do intervalo definido. A duração total do período é fixada em minutos.
Função adicional	<ol style="list-style-type: none"> 1. Menu > Expert > Configurações > Funções °Cbox 2. Visão geral de todas as funções adicionais disponíveis (todas as funções da CALEONbox são exibidas no °CALEON que configura a °CALEONbox, apenas as funções locais do controlador °CALEON são exibidas em todos os outros °CALEONS). 3. Outras opções de configuração para a função seleccionada, Ver " Funções °Cbox " na página 22. 4. Selecione Função e contacto seco para ativar a função.
°Caleon App (apenas para o °CALEON Smart) Ver " Configuração de WiFi e da aplicação °CALEON " na página 31	Oferece a opção de usar os controladores °CALEON através da aplicação.

Declaração final

Embora esta lista e descrição tenham sido criadas com o maior cuidado possível, informações incorretas ou incompletas não podem ser excluídas. Sujeito a princípios básicos para erros e alterações técnicas.

SOREL GmbH Mikroelektronik - Reme-Str. 12 - D - 58300 Wetter (Ruhr) - +49 (0)2335 682 77 0 - +49 (0)2335 682 77 10 -
info@sorel.de - www.sorel.de

05.02.2020