

# Regulador de sistemas XTDC

Manual de instalación y operación



**SOREL**<sup>®</sup>  
Mikroelektronik GMBH



Revisalo atentamente antes de la instalación y puesta en marcha

# Indice

<b>A. - Instrucciones de seguridad</b>	<b>3</b>	6.2. - Control de velocidad	29	6.10. - Caldera combust. solido	38
A.1. - Conformidad CE	3	6.2.1. - Variante velocidad	29	6.10.1. - CS Tmin	38
A.2. - Indicaciones generales	3	6.2.2. - Tipo bomba	29	6.10.2. - CS Tmax	38
A.3. - Explicación simbolos	3	6.2.3. - Ajuste bomba	30	6.10.3. - $\Delta T$ CS	38
A.4. - Manipulación del aparato	3	6.2.3.1. - Bomba	30	6.10.4. - Sensor caldera	38
A.5. - Garantía y responsabilidad	4	6.2.3.2. - Forma de señal	30	6.10.5. - Sensor depósito	38
A.6. - Sobre el regulador	4	6.2.3.3. - PWM off	30	6.11. - Avisos de malfunciones	38
A.7. - Contenido del suministro	4	6.2.3.4. - PWM on	30	6.12.1. - Control de presión	39
A.8. - Deshechos y Contaminantes	4	6.2.3.5. - PWM Max	30	6.12.1.1. - RPS1 / RPS2	39
<b>B. - Descripción del regulador</b>	<b>5</b>	6.2.3.6. - 0-10V off	30	6.12.1.2. - Pmin	39
B.1. - Datos técnicos	5	6.2.3.7. - 0-10V on	30	6.12.1.3. - Pmax	39
B.2. - Tabla de resistencias para sensores Pt1000	5	6.2.3.8. - 0-10V Max	30	6.13. - Bomba booster	39
<b>C. - Instalación</b>	<b>6</b>	6.2.3.9. - Velocidad con „On“	30	6.13.1. - Tiempo de llenado	39
C.1. - Montaje sobre pared	6	6.2.3.10. - Mostrar señal	30	6.14. - Operación paralela R (X)	39
C.2. - Conexión eléctrica	6	6.2.4. - Prebarrido	31	6.14.1. - Retraso	39
C.3. - Instalación de los sensores de temp.	8	6.2.5. - Tiempo de regulación	31	6.14.2. - Postbarrido	39
<b>D. - Plano de bornas y conexiones</b>	<b>9</b>	6.2.6. - max. velocidad	32	6.15. - Siempre On	40
D.1. - Espacio de bornes	9	6.2.7. - min. velocidad	32	6.16. - Calefacción	40
D.2. - Plano de bornes para conexión eléct.	9	6.2.8. - Valor nominal	32	6.16.1. - Consigna habit. dia	40
D.3. - Variantes hidr / Esquemas / Sistema	10	6.3. - Bypass solar	32	6.16.2. - Consigna habit. noche	40
<b>E. - Manejo</b>	<b>16</b>	6.3.1. - Variante	32	6.16.3. - Sensor habitación	40
E.1. - Pantalla y teclado	16	6.3.2. - Sensor bypass	32	6.16.4. - Horarios	40
<b>E.2 Asistente de puesta en marcha</b>	<b>16</b>	6.4. - Termostato	33	6.17. - Contador de energía	41
<b>E.3 Puesta en marcha manual</b>	<b>17</b>	6.4.1. - TH nominal	33	6.17.1. - Sensor IDA (X)	41
<b>E.4 Organización de los menús</b>	<b>17</b>	6.4.2. - TH Histeresis	33	6.17.2. - Sensor RETORNO	41
<b>1. - Mediciones</b>	<b>18</b>	6.3.3. - Sensor termostato 1	33	6.17.3. - Tipo glicol	41
<b>2. - Evaluación</b>	<b>19</b>	6.3.4. - Sensor termostato 2	33	6.17.4. - Concentración glicol	41
2.1. - Horas de operación	19	6.4.3. - T eco	33	6.17.5. - Caudal IDA (X)	41
2.2. - Contador de energía	19	6.4.4. - Depósito	33	6.17.6. - Offset $\Delta T$	41
2.3. - Vista gráfica	19	6.4.5. - Función ahorro	33	6.17.7. - VFS (X)	41
2.4. - Avisos	19	6.4.6. - Horarios	33	6.17.8. - VFS - Posición	41
2.5. - Reset / Borrar	19	6.5. - Enfriar	34	6.17.9. - Sensor de referencia	41
<b>3. - Modos de operación</b>	<b>20</b>	6.5.1. - Enfriar Tnom	34	6.18. - Compensación de sensores	42
3.1. - Automatico	20	6.5.2. - Enfriar Histeresis	34	6.19. - Puesta en marcha	42
3.2. - Manual	20	6.5.3. - Sensor enfriar	34	6.20. - Ajustes de fabrica	42
3.3. - Off	20	6.5.4. - Horarios	34	6.21. - Tarjeta SD	42
3.4. - Llenar sistema	20	6.6. - Calentamiento retorno	34	6.21.1. - Logging	42
<b>4. - Ajustes</b>	<b>21</b>	6.6.1. - Ret Tmin	34	6.21.2. - Memoria libre	42
4.1. - Tmin S (X)	21	6.6.2. - Ret Tmax	34	6.21.3. - Formatear	42
4.2. - Tmax S (X)	21	6.6.3. - $\Delta T$ Retorno	34	6.21.4. - Cargar configuración	42
4.3. - Tmax SB	21	6.6.4. - Sensor retorno	34	6.21.5. - Guardar configuración	42
4.4. - $\Delta T$ Solar S(X)	21	6.6.5. - Sensor depósito	34	6.21.6. - Firmwareupdate	42
4.5. - Prioridad S(X)	22	6.7. - Antilegionela	35	6.21.7. - Quitar tarjeta	42
4.6. - T-Prioridad	22	6.7.1. - AL Tnom	35	6.22. - Ayuda de arranque	43
4.7. - Tiempo de carga	22	6.7.2. - AL Periodo	35	6.23. - Hora y Fecha	43
4.8. - Pendiente	22	6.7.3. - ultimo calent. AL	35	6.24. - Horario verano	43
4.9. - Tabla: Programas hidráulicos con ajustes correspondientes	23	6.7.4. - AL sensor 1	35	<b>7. - Bloqueo de menú</b>	<b>44</b>
<b>5. - Funciones de protección</b>	<b>27</b>	6.7.5. - AL sensor 2	35	<b>8. - Codigos de servicio</b>	<b>44</b>
5.1. - Protección sistema	27	6.7.6. - AL-Horarios	35	<b>9. - Idioma</b>	<b>44</b>
5.2. - Protección colector	27	6.8. - Cambio de carga	36	<b>Z.1. Malfunciones y mensajes de error</b>	<b>45</b>
5.3. - Refrigeración nocturna	27	6.8.1. - $\Delta T$ Cambio de carga	36	<b>Z.2 Cambiar fusible</b>	<b>46</b>
5.4. - Anticongelación	28	6.8.3. - CC Tmax	36	<b>Z.3 Mantenimiento</b>	<b>46</b>
5.5. - Antiatasco	28	6.8.2. - CC Tmin	36		
5.6. - Alarma colector	28	6.8.4. - Sensor fuente	36		
<b>6. - Funciones especiales</b>	<b>29</b>	6.8.5. - Sensor destino	36		
6.1. - Selección programa	29	6.9. - Diferencial	37		
		6.9.1. - $\Delta T$ Diferencial	37		
		6.9.3. - Sensor fuente	37		
		6.9.4. - Diff Tmin	37		
		6.9.2. - Sensor destino	37		
		6.9.5. - Diff Tmax	37		

# Indicaciones de seguridad

## 1.1. - Conformidad CE

Con el símbolo CE del aparato explica el fabricante que el XTDC cumple las siguientes normativas de seguridad:

- CE-Reglamento electrotécnico de baja tensión 73/23/CEE, cambiado por 93/68/CEE
- CE-Reglamento compatibilidad electromagnética 89/336/CEE versión 92/31/CEE versión 93/68/CEE

La conformidad esta aprobada y las certificaciones correspondientes como la explicación de la conformidad CE estan archivados por el fabricante.

## 1.2. - Indicaciones generales

Este manual contiene indicaciones basicas y informaciones importantes para la seguridad, el montaje, la puesta en marcha, el mantenimiento y el manejo óptimo del aparato. Por eso hay que leer el manual completamente antes del montaje, puesta en marcha y manejo del aparato por el instalador/técnico y por el usuario, siguiendo sus instrucciones.

Considera tambien los reglamentos validos de prevención contra accidentes, los reglamentos VDE, los reglamentos del suministrador de energia, las normas DIN correspondientes y los manuales de los componentes adicionales. El regulador no evita en ningun caso las instalaciones de seguridad a pie de obra!

El montaje, la conexión eléctrica, la puesta en marcha y el mantenimiento del aparato, solo pueden afectuarse por un especialista.

Para el usuario: Asegurase que el técnico le da una información detallada sobre el funcionamiento y el manejo del regulador. Guarda este manual siempre cerca del regulador.

## 1.3. - Explicación simbolos



No cumplir las instrucciones puede poner la vida en peligro por la tensión eléctrica.



No cumplir las instrucciones puede causar daños graves a la salud, como por ejemplo quemaduras, o tambien peligrosos para la vida.



No cumplir las instrucciones puede causar la destrucción del aparato, del sistema o daños del medio ambiente.



Instrucciones muy importantes para el funcionamiento y una operación óptima del aparato y del sistema.

## 1.4. - Manipulación del aparato

- Sin autorización escrita del fabricante, manipulaciones y cambios del aparato no estan permitidos
- No esta permitido la colocación de componentes adicionales sin haberlas ensayado junto con el aparato
- Si se puede observar que una operación del aparato ya no es posible sin peligro, cuando la carcasa por ejemplo esta dañada, hay que desconectar el regulador inmediatamente
- Partes del aparato y accesorios en una condición dudable, hay que cambiar inmediatamente
- Se utilizan solo recambios y accesorios originales del fabricante.
- Inscripciones por parte del fabricante en el aparato no se deben cambiar, quitar o hacerlas irreconocible
- Se realizan solo las configuraciones del regulador, explicadas por este manual



Manipulación del aparato puede causar cambios de la seguridad y la función del mismo y del sistema completo.

# Instrucciones de seguridad

## A.1. - Garantía y responsabilidad

El regulador esta fabricado y ensayado bajo el cumplimiento de estandares altos de calidad y seguridad. Para el aparato vale la garantia según ley de 2 años a partir de la fecha de la venta. Daños de personas o objetos estan excluidos de la garantia y la responsabilidad, si son resultados por ejemplo de una o mas causas siguientes:

- Inobservancia del manual
- Montaje, puesta en marcha, mantenimiento y manejo inadecuados
- Reparaciones inadecuadamente realizadas
- Realización de cambios del aparato sin autorización
- Instalación de componentes cuales no se han ensayado con el aparato
- Todos los daños que resultan de la utilización del aparato a pesar de deficiencias obvias
- No se utilizaron recambios y accesorios originales
- Utilización inadecuado del aparato
- Pasando los limites de los valores explicados en los datos técnicos
- Fuerza mayor

## A.2. - Sobre el regulador

El regulador térmico diferencial XTDC permite una utilización y un control de su función eficiente del sistema solar o sistema de calefacción. El aparato convenza sobre todo por su funcionalidad y simple manejo que se explica por si mismo. En cada introducción de datos las teclas se explican y se relacionan con funciones. En el menú del reguladorl hay, a parte de palabras explicativas de las mediciones y las configuraciones, tambien textos para ayuda o graficas explicativas.

El XTDC como regulador térmico diferencial se puede utilizar para diferentes variantes de sistemas, explicadas y demostradas en D.3.

Caracteristicas importantes del XTDC:

- Gráficos y textos en la pantalla iluminada
- Consulta simple de los valores actuales
- Observación y analisis del sistema por ejemplo por estadística gráfica
- Menús grandes de configuración con explicaciones
- Bloqueo de menú para evitar cambios no deseados
- Regreso a valores originales o antes seleccionados
- Se suministra y planifica opcional diferentes funciones adicionales

## A.3. - Suministro

- Regulador térmico diferencial XTDC
- 3 tornillos 3,5x35mm y 3 tacos 6mm para montaje sobre pared
- 12 abrazaderas con 24 tornillos, fusible de recambio 2AT
- Manual XTDC

incluido en el suministro opcional:

- Pt1000 sensores de temperatura y tubos sumergibles

tambien se suministra opcional:

- tubos sumergibles, protección de tensión
- Ethernet

## A.4. - Residuos y contaminantes

El aparato cumple el reglamento europeo ROHS 2002/95/CE para la limitación del uso distintos materiales peligrosos en aparatos eléctricos y electrónicos.



El aparato no se desecha con la basura común de la casa. Envía el aparato al proveedor o fabricante o deséchalo en sitios especiales de basuras contaminantes.

# Descripción del regulador

## A.5. - Datos técnicos

### Datos eléctricos:

Tensión	230VAC +/- 10%
Frecuencia	50...60Hz
Potencia	máx. ~3 VA
Schaltleistung	
Relé electrónico R1	mín.20W...máx.120W para AC3
Relé electrónico R2	mín.20W...máx.120W para AC3
Relé mecánico R3	460VA para AC1 / 185W para AC3
Relé mecánico R4	460VA para AC1 / 185W para AC3
Relé mecánico R5	460VA para AC1 / 185W para AC3
Relé mecánico R6	460VA para AC1 / 185W para AC3
Relé libre de potencial R7	460VA para AC1 / 185W para AC3
Fusible interno	2A latente 250V
Tipo de protección	IP40
Clase de protección	II
Entradas sensores	8 x Pt1000 , 2x Grundfos Direct Sensors, 1x RC21/RC22
Rango de medición	
PT1000	-40°C a 300°C
Grundfos Direct Sensor:	0°C-100°C (-25°C /120°C a corto tiempo)
	1 l/min - 12 l/min (VFS1-12)
	2 l/min - 40 l/min (VFS2-40)
	5 l/min - 100 l/min (VFS5-100)
	10 l/min - 200 l/min (VFS10-200)

### Condiciones admisibles del ambiente:

Temperatura ambiental	
en operación	0°C...40°C
en transporte/almacenamiento	0°C...60°C
Humedad	
en operación	máx. 85% humedad relativa a 25°C
en transporte/almacenamiento	condensaciones no son admisibles

### Otros datos y dimensiones

Carcasa	3 partes, plástico ABS
Formas de montaje	Sobre pared, opcional en cuadro eléctrico
Dimensiones	228 x 180 x 53 mm
Pantalla	100% gráfica, 128 x 128 dots
Diodos	2, multicolor
Manejo	4 teclas

### Sensores de temp:

	(excluidos del suministro)
Sensor colector / caldera	Pt1000, p.ej. sumergible TT/S2 a 180°C
Sensor depósito	Pt1000, p.ej. sumergible TT/P4 a 95°C
Sensor de contacto al tubo	Pt1000, p.ej. de contacto TR/P4 a 95°C
Cables de los sensores	2x0.75mm <sup>2</sup> hasta máx. 30m

## A.6. - Tabla de resistencias para sensores Pt1000

°C	0	10	20	30	40	50	60	70	80	90	100
Ω	1000	1039	1077	1116	1155	1194	1232	1270	1308	1347	1385

# Instalación



Atención

Se instala el regulador solo en lugares secos y bajo condiciones del ambiente explicadas en B 1 „datos técnicos“.



Atención

Al regulador no se debe poder acceder desde la parte trasera

## B.1. - Montaje sobre pared

1. Quita tornillo de la tapa
2. Separa con cuidado la tapa de la carcasa.
3. Coloca el cuerpo a la posición elegida y marca los 3 puntos de sujeción. Observe que la superficie de la pared esta plano, para que el cuerpo no se deforma..
4. Perfora la pared en los 3 puntos marcados con una taladradora y una broca de 6 y introduce los tacos
5. Coloca el cuerpo y encima del tornillo superior.
6. Coloca y aprieta los 2 tornillos de abajo.

## B.2. - Conexión eléctrica



Peligro

Antes de trabajar con el aparato, desconecta la corriente y asegura que no se puede reconectar! Asegura que esta libre de tensión!

La conexión eléctrica solo se debe realizar por un técnico especializado bajo los reglamentos validos. El regulador no se debe poner en marcha si hay visibles daños o roturas en la carcasa.



Atención

Cables de pequeñas tensiones como los de sensores de temp. hay que colocar separados de los cables de tensión baja. Introduce los cables de los sensores de temp. solo en la parte de la izquierda del aparato y los cables de la tensión baja solo en la parte de la derecha.



Atención

En el suministro de corriente del regulador hay que instalar un interruptor, como por ejemplo un interruptor de emergencia.



Atención

Los cables que se conectan al aparato solo deben pelarse max. 55mm y el aislamiento debe llegar exacto hasta despues de las abrazaderas del cuerpo.



Atención

Los reles R1 y R2 se pueden utilizar solo para bombas estandares (20-120VA) para controlar la velocidad por el regulador. Por la conexión interna del regulador hay tambien corriente en los reles R1 y R2 en el estado inactivo. Por eso no se pueden conectar a esta salida en ningun caso válvulas, relés u otros consumidores de baja potencia.



Atención

El regulador y el sensor VFS deben de tener los mismos potenciales de masa. El sensor VFS dispone de una tierra de función (PELV). El borne PE del regulador hay que conectar con el sistema de tuberia cerca del sensor VFS.



# Instalación

C.2.2.

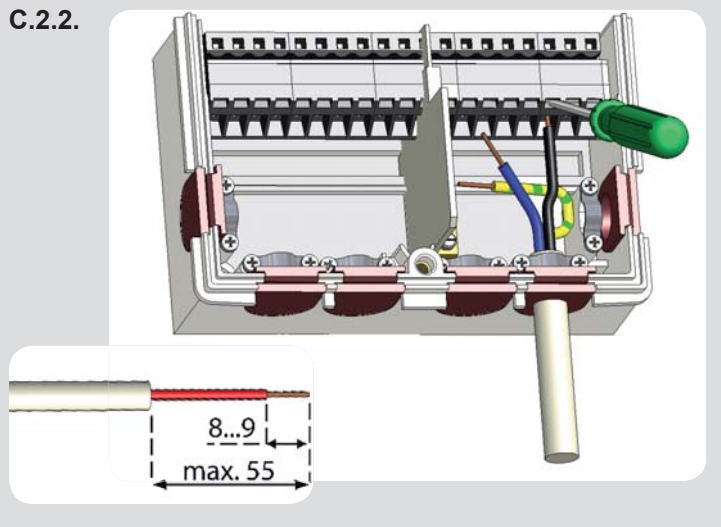

1. Selección de la variante hidráulica necesaria (v. „D.3. - Variantes hidráulicas / esquemas / sistemas“ página )
2. Quitar tapa de bornes (v „D.1. - Bornes“ página )
3. Pelar cables max. 55mm y introducir, sujeta las abrazaderas, quita el aislamiento de los cables 8-9mm (Img. „C.2.2.“)
4. Abre los bornes con un destornillador (Img.C.2.3) y realiza la conexión eléctrica al regulador
5. Coloca la tapa otra vez y sujetala con el tornillo.
6. Conecta la corriente y pone el regulador en marcha

C.2.3.

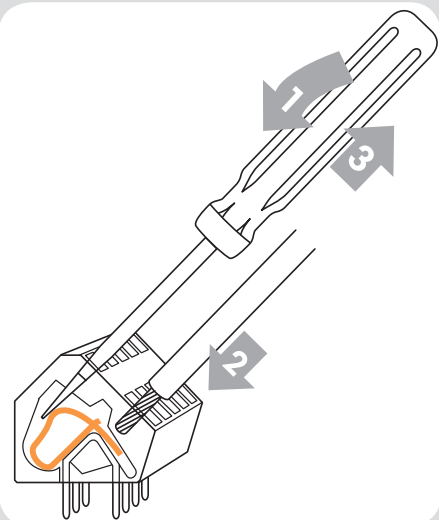

Instrucciones para bornes:

1. Poner destornillador adecuado en la apertura superior y apretar la pinza interna hacia abajo. Deje el destornillador en esta posición.
2. Introducir cable en el orificio correspondiente
3. Sacar destornillador.

## C.1. - Instalación de los sensores

El Regulador trabaja con sensores de temperatura Pt1000, cuales permiten una medición exacta, asegurando una función óptima de control del sistema.



Los cables de los sensores de temperatura hay que colocar separados de los cables de la tensión baja (red) y no deben ser situados por ejemplo en el mismo conducto de cables!



Los cables de los sensores se pueden extender si es necesario con un cable de min. 0,75mm<sup>2</sup> hasta max. 30m. Observa que no se producen resistencias en las conexiones!  
Coloca los sensores exactamente en el sitio de la medición!  
Utiliza solo los sensores correspondientes a su objetivo, como sensores sumergibles, de contacto a tubos o de contacto planos, con el rango de temperatura correspondiente.



Los sensores directos VFS hay que conectar por los enchufes correspondientes  
Para evitar daños de los sensores VFS se recomienda su colocación en el retorno!  
En el montaje del sensor directo (VFS) se tiene que considerar la dirección del flujo !

# Instalación

## C.2. - Bornes

El lado de la conexión a la red está protegido adicionalmente por una lamina de plástico. Antes de quitarla hay que asegurarse si el regulador se encuentra sin corriente.

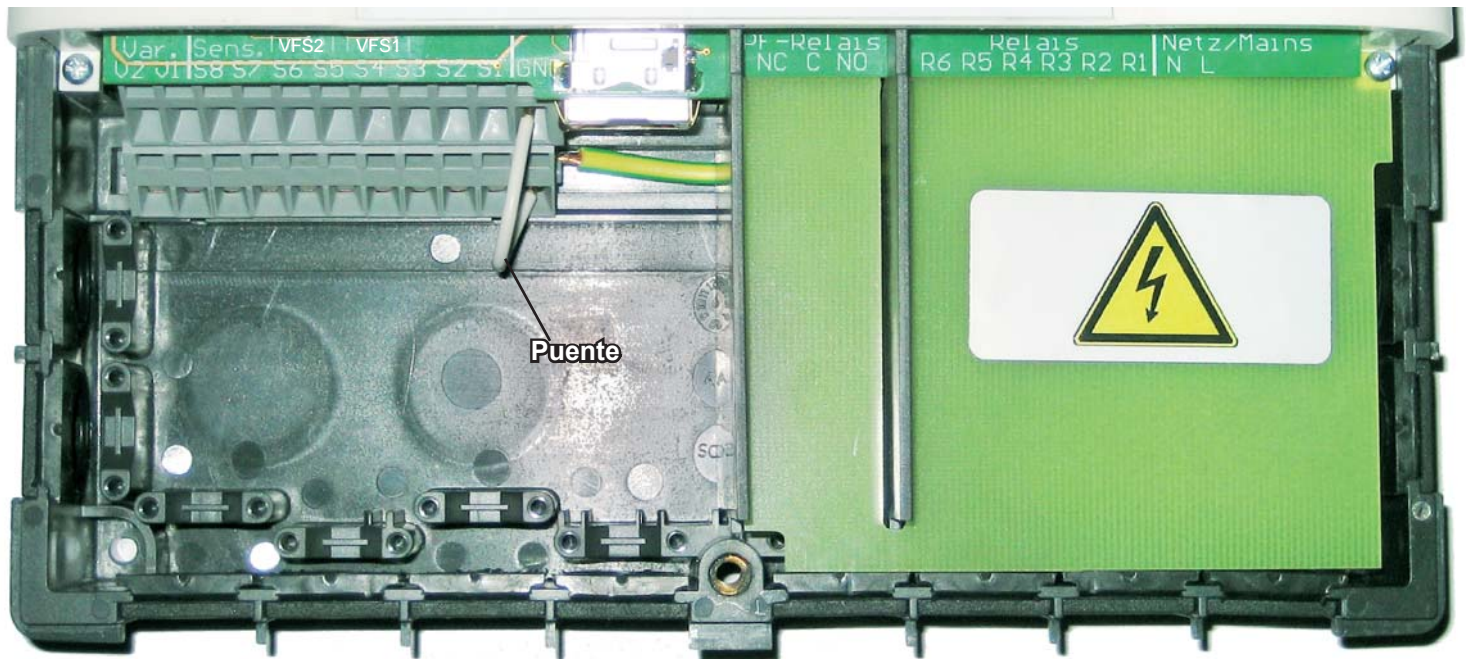

## C.3. - Plano de bornes y conexión eléctrica

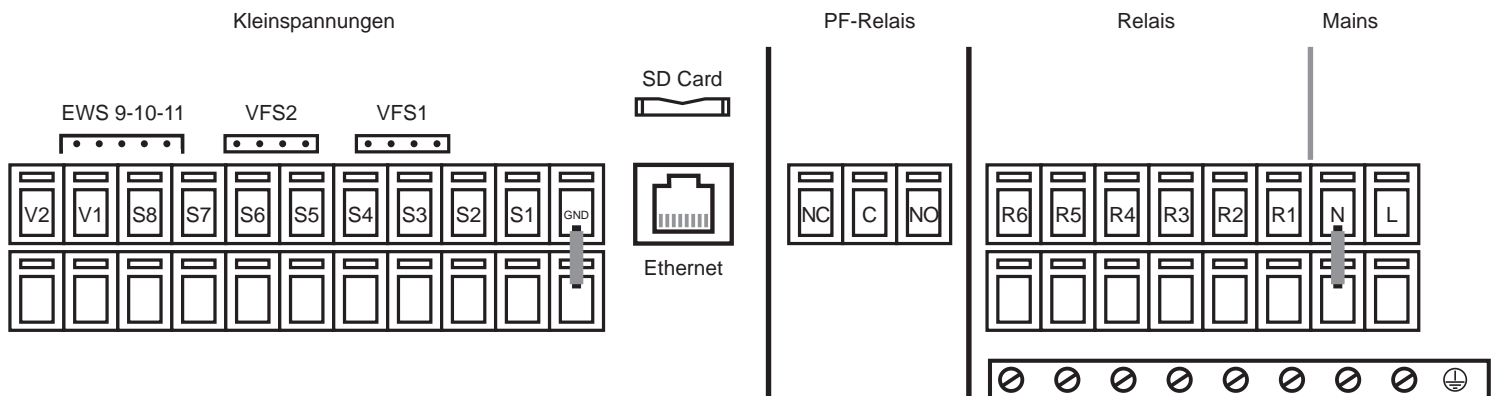

**Atención** máx. 12V  
**Tensión baja máx. 12VAC/DC**

Borne:	Conexión para:
S1	Sensor 1
S2	Sensor 2
S3	Sensor 3
S4	Sensor 4
S5	Sensor 5
S6	Sensor 6
S7	Sensor 7
S8	Sensor 8
V1	Salida opcional para control de velocidad de bombas de alto rendimiento
V2	Salida opcional para control de velocidad de bombas de alto rendimiento
VFS1	Grundfos Direkt Sensor
VFS2	Grundfos Direkt Sensor

**Tarjeta SD**  
 para guardar datos y actualización

**Atención**  
 Observe la orientación correcta!  
 Tarjeta debe entrar sin resistencia, no forzarla demasiado!

**Ethernet**  
 para conectar en un LAN

**Relé libre de potencial**

NO  
 Normalmente abierto

C  
 Comun (Tensión)

NC  
 Normalmente cerrado

**Peligro** Lado red  
 230VAC  
**Tensión red 230VAC 50-60Hz**

Borne:	Conexión para:
R1	Relé 1
R2	Relé 2
R3	Relé 3
R4	Relé 4
R5	Relé 5
R6	Relé 6
N	Red neutro N
L	Red fase L

## D.1. - Variantes hidráulicas / Esquemas / Sistemas

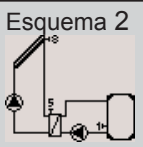
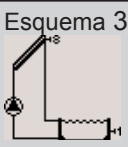
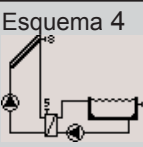
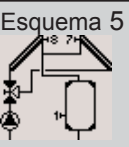
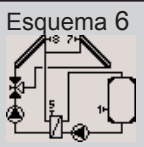
Esquema	Esquema 1	Esquema 2	Esquema 3	Esquema 4	Esquema 5	Esquema 6	Esquema 7
	Conexión						
S1	Depósito	Depósito	Piscina	Piscina	Depósito	Depósito	Depósito
S2							
S3							
S4							
S5		Intercamb.		Intercamb		Intercamb	
S6							
S7					Colector	Colector	Colector
S8	Colector	Colector	Colector	Colector	Colector	Colector	Colector
VFS1							
VFS2							
V1	opción para R1	opción para R1	opción para R1	opción para R1	opción para R1	opción para R1	opción para R1
V2	-	opción para R2	-	opción para R2	-	opción para R2	opción para R2
<b>Sesores de temperatura</b> Solo tensión baja							
R1 (ELR)	<b>Bomba solar</b>	<b>Bomba solar</b>	<b>Bomba solar</b>	<b>Bomba solar</b>	<b>Bomba solar</b>	<b>Bomba solar</b>	<b>Bomba solar</b> (Colector en S8)
R2 (ELR)	-	<b>Bomba secundaria</b>	-	<b>Bomba secundaria</b>	-	-	<b>Bomba solar</b> Colector S7
R3	-	-	-		<b>Válvula</b> Colector S7 / Colector S8 (ON=Flujo colector S7)	<b>Válvula</b> Colector S7 / Colector S8 (ON=Flujo colector S7)	-
R4	-	-	-	-	-	-	-
R5	-	-	-	-	-	-	-
R6	-	-	-	-	-	-	-
R7 (libre pot.)	-	-	-	-	-	-	-
<b>Conexiones relés</b> 230 VA							

Esquema 8	Esquema 9	Esquema 10	Esquema 11	Esquema 12	Esquema 13	Esquema 14	Esquema 15
Depósito	Depósito sup.	Depósito	Depósito	Depósito	Depósito	Depósito	Depósito
Depósito	Depósito abajo	Depósito	Depósito	Depósito	Depósito	Depósito abajo	Piscina
				Intercamb	Intercamb	Intercamb	
Colector	Colector	Colector	Colector	Colector	Colector	Colector	Colector
opción para R1	opción para R1	opción para R1	-	opción para R1	opción para R1	opción para R1	opción para R1
-	-	opción para R2	-	opción para R2	opción para R2	opción para R2	opción para R2
<b>Bomba solar</b>	<b>Bomba solar</b>	<b>Bomba solar</b> Depósito S1	-	<b>Bomba solar</b>	<b>Bomba solar</b>	<b>Bomba solar</b>	<b>Bomba solar</b>
-	-	<b>Bomba</b> Depósito S2	-	<b>Bomba</b> Depósito S1	<b>Bomba secundaria</b>	<b>Bomba secundaria</b>	<b>Bomba secundaria</b> (Piscina)
<b>Válvula</b> Depósito S1/ Depósito S2 ON=Carga Depósito 2	<b>Válvula</b> Depósito S1/ Depósito S2 ON=Carga Depósito 2	-	<b>Válvula</b> Depósito S1 (ON=abierta)	<b>Bomba</b> Depósito S2	<b>Válvula</b> Depósito S1 (ON = abierta)	<b>Válvula</b> Depósito superior S1 (ON= abierta)	<b>Válvula</b> Depósito S2/ Piscina S3 (ON= Carga piscina)
-	-	-	<b>Válvula</b> Depósito S2 (ON=abierta)	-	<b>Válvula</b> Depósito S2 (ON= abierta)	<b>Válvula</b> Depósito abajo S2 (ON= abierta)	-
-	-	-	-	-	-	-	-
-	-	-	-	-	-	-	-
-	-	-	-	-	-	-	-

# Instalación

Esquema	Esquema 16	Esquema 17	Esquema 18	Esquema 19	Esquema 20	Esquema 21	Esquema 22	
	Conexión							
Sensores de temperatura solo tensión baja	S1	Depósito arriba	Depósito	Depósito arriba	Depósito	Depósito	Depósito	Depósito
	S2	Depósito abajo	Depósito	Depósito abajo	Depósito	Depósito	Depósito	Depósito
	S3						Depósito	Depósito
	S4							
	S5	Intercamb.			Intercamb.			
	S6							
	S7		Colector	Colector		Colector		
	S8	Colector	Colector	Colector	Colector	Colector	Colector	Colector
	VFS1							
	VFS2							
	V1	opcional para R1	opcional para R1	opcional para R1	opcional para R1	opcional para R1	opcional para R1	opcional para R1
V2	opcional para R2	opcional para R2	opcional para R2	opcional para R2	-	-	opcional para R2	
Conexiones de relés 230 VA	R1 (ELR)	<b>Bomba solar</b>	<b>Bomba solar 1</b> Colector S8	<b>Bomba solar 1</b> Colector S8	<b>Bomba solar</b>	<b>Bomba solar</b>	<b>Bomba solar</b>	<b>Bomba</b> Depósito S1
	R2 (ELR)	<b>Bomba secundaria</b>	<b>Bomba solar 2</b> (Colector S7)	<b>Bomba solar 2</b> (Colector S7)	<b>Bomba secundaria</b>	-	-	<b>Bomba</b> Depósito S2
	R3	<b>Válvula</b> Depósito arriba S1/ Depósito abajo S2 (ON = Carga depósito S2 abajo)	<b>Válvula</b> Depósito S1/ Depósito S2 (ON = Carga depósito 2)	<b>Válvula</b> Depósito arriba S1/ Depósito abajo S2 (ON = Carga depósito S2 abajo)	<b>Válvula</b> Depósito S1/ Depósito S2 (ON = Carga depósito S2)	<b>Válvula</b> Campos colectores. (ON=Carga colector S7)	<b>Válvula</b> Depósito S1/ Depósito S2 o S3 (ON = Carga depósito S2 o S3)	<b>Bomba</b> Depósito S3
	R4		-	-	-	<b>Válvula</b> Depósito S1/ Depósito S2 (ON = Carga depósito 2)	<b>Válvula</b> Depósito S2/ Depósito S3 (ON = Carga depósito S3)	-
	R5		-	-	-	-	-	-
	R6		-	-	-	-	-	-
	R7 (libre de pot.)		-	-	-	-	-	-

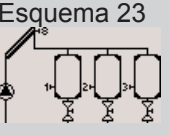
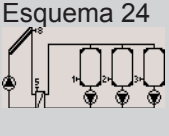
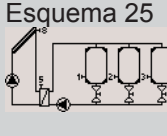
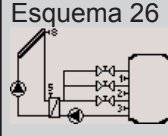
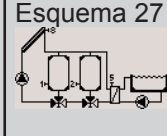
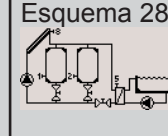
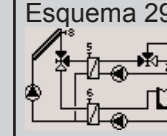
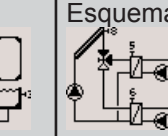
Esquema 23	Esquema 24	Esquema 25	Esquema 26	Esquema 27	Esquema 28	Esquema 29	Esquema 30
							
Depósito	Depósito	Depósito	Depósito arriba	Depósito	Depósito	Depósito arriba	Depósito arriba
Depósito	Depósito	Depósito	Depósito medio	Depósito 2	Depósito	Depósito abajo	Depósito abajo
Depósito	Depósito	Depósito	Depósito abajo	Piscina	Piscina	Piscina	Piscina
	Intercamb.	Intercamb.	Intercamb.			Intercamb.	Intercamb.
						Intercamb.	Intercamb.
Colector	Colector	Colector	Colector	Colector	Colector	Colector	Colector
opcional para R1	opcional para R1	opcional para R1	opcional para R1	opcional para R1	opcional para R1	opcional para R1	opcional para R1
-	opcional para R2	opcional para R2	opcional para R2	opcional para R2	opcional para R2	opcional para R2	opcional para R2

Bomba solar	Bomba solar	Bomba solar	Bomba solar	Bomba solar	Bomba solar	Bomba solar	Bomba solar
-	<b>Bomba</b> Depósito S1	<b>Bomba</b> <b>secundaria</b>	<b>Bomba se-</b> <b>condaria</b>	<b>Bomba</b> <b>piscina</b>	<b>Bomba</b> <b>piscina</b>	<b>Bomba se-</b> <b>condaria</b> (en circuito del depósito)	<b>Bomba se-</b> <b>condaria</b> en circuito del depósito
<b>Válvula</b> Depósito S1 (ON = abierta)	<b>Bomba</b> Depósito S2	<b>Válvula</b> Depósito S1 (ON = abierta)	<b>Válvula</b> Depósito arriba S1 (ON = abierta)	<b>Válvula</b> Depósito S1 y Depósito S2 (ON = Carga Depósito S2)	<b>Válvula</b> Depósito S1 (ON = abierta)	<b>Válvula</b> Depósito S1 y S2 / Piscina (ON = Carga Piscina)	<b>Válvula</b> Depósito arriba S1 (ON = abierta)
<b>Válvula</b> Depósito S2 (ON =abierto)	<b>Pumpe</b> Depósito S3	<b>Válvula</b> Depósito S2 (ON =abierto)	<b>Válvula</b> Depósito medio S2 (ON =abierto)	<b>Válvula</b> Depósito S2/ Piscina S3 (ON = Carga Piscina S3)	<b>Válvula</b> Depósito S2 (ON =abierto)	<b>Válvula</b> Depósito arriba S1/ Depósito abajo S2 (ON = Carga depósito arriba S1)	<b>Válvula</b> Depósito abajo S2 (ON = abierta)
<b>Válvula</b> Depósito S3 (ON =abierto)	-	<b>Válvula</b> Depósito S3 (ON =abierto)	<b>Válvula</b> Depósito abajo S3 (ON= abierta)	-	<b>Válvula</b> Piscina S3 (ON =abierto)	<b>Bomba piscina</b>	<b>Bomba piscina</b>
-	-	-	-	-	-	-	-
-	-	-	-	-	-	-	-

# Instalación

Esquema	Esquema 31	Esquema 32	Esquema 33	Esquema 34	Esquema 35	
	Conexión					
Sensores de temperaturas solo tensión baja	S1	Depósito	Depósito	Depósito	Depósito	Depósito
	S2	Depósito	Depósito	Depósito	Depósito	Depósito
	S3	Depósito	Depósito	Depósito	Depósito	Depósito
	S4			Depósito	Depósito	Depósito
	S5		Intercambiador	Intercambiador		
	S6					
	S7	Colector	Colector	Colector		
	S8	Colector	Colector	Colector	Colector	Colector
	VFS1					
	VFS2					
	V1	opcional para R1	opcional para R1	opcional para R1	opcional para R1	opcional para R1
	V2	-	-	opcional para R2	opcional para R2	opcional para R2
Conexiones rele 230 VA	R1 (ELR)	<b>Bomba solar</b> Colector en S8	<b>Bomba solar1</b> Colector en S8	<b>Bomba solar1</b> Colector en S8	<b>Bomba solar1</b> Colector en S8	<b>Bomba</b> Depósito S1
	R2 (ELR)	<b>Bomba solar2</b> Colector en S7	<b>Bomba solar2</b> Colector en S7	<b>Bomba solar2</b> Colector en S7		<b>Bomba</b> Depósito S2
	R3	<b>Válvula</b> Depósito S1/ Depósito S2 y S3 (ON =Carga depósito S2 y S3)	<b>Bomba secundaria</b>	<b>Bomba secundaria</b>		<b>Bomba</b> Depósito S3
	R4	<b>Válvula</b> Depósito S2/ Depósito S3 (ON = Carga depósi- to S3)	<b>Válvula</b> Depósito S1/ demás depósitos (ON = Carga demás depósitos)	<b>Válvula</b> Depósito S1/ demás depósitos (ON = Carga demás depósitos)	<b>Válvula</b> Depósito S1/ demás depósitos (ON = Carga de- más depósitos)	<b>Bomba</b> Depósito S4
	R5	-	<b>Válvula</b> Depósito S2/ Depósito S3 (ON = Carga depósi- to S3)	<b>Válvula</b> Depósito S2/ demás depósitos (ON = Carga demás depósitos)	<b>Válvula</b> Depósito S2/ demás depósitos (ON = Carga de- más depósitos)	-
	R6	-	-	<b>Válvula</b> Depósito S3/ demás depósitos (ON = Carga demás depósitos)	-	<b>Válvula</b> Depósito S4 (ON = abierta)
	R7 (libre de pot.)					

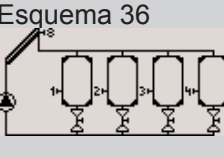
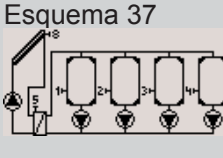
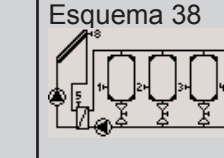
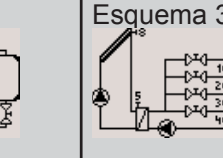
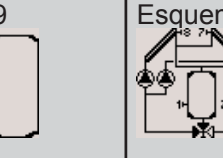
Esquema 36	Esquema 37	Esquema 38	Esquema 39	Esquema 40
				
Depósito	Depósito	Depósito	Depósito arriba	Depósito
Depósito	Depósito	Depósito	Depósito medio/arrib.	Depósito
Depósito	Depósito	Depósito	Depósito medio/abaj.	Depósito
Depósito	Depósito	Depósito	Depósito abajo	Depósito
	Intercambiador	Intercambiador	Intercambiador	
				Colector
Colector	Colector	Colector	Colector	Colector
opcional para R1	opcional para R1	opcional para R1	opcional para R1	opcional para R1
-	opcional para R2	opcional para R2	opcional para R2	opcional para R2
<b>Bomba solar</b>	<b>Bomba solar</b>	<b>Bomba solar</b>	<b>Bomba solar</b>	<b>Bomba solar1</b> Colector en S8
-	<b>Bomba</b> Depósito S1	<b>Bomba secundaria</b>	<b>Bomba secundaria</b>	<b>Bomba solar2</b> Colector en S7
<b>Válvula</b> Depósito S1 (ON = abierta)	<b>Bomba</b> Depósito S2	<b>Válvula</b> Depósito S1 (ON = abierta)	<b>Válvula</b> Depósito arriba S1 (ON = abierta)	<b>Válvula</b> Depósito S1/ demas depósitos (ON = Carga demas depósitos)
<b>Válvula</b> Depósito S2 (ON = abierta)	<b>Bomba</b> Depósito S3	<b>Válvula</b> Depósito S2 (ON = abierta)	<b>Válvula</b> Depósito medio/arriba S2 (ON = abierta)	<b>Válvula</b> Depósito S2/ demas depósitos (ON = Carga demas depósitos)
<b>Válvula</b> Depósito S3 (ON = abierta)	<b>Bomba</b> Depósito S4	<b>Válvula</b> Depósito S3 (ON = abierta)	<b>Válvula</b> Depósito medio/abajo S3 (ON = abierta)	<b>Válvula</b> Depósito S3/ Depósito S4 (ON = Carga depósito S4)
-	<b>Válvula</b> Depósito S4 (ON = abierta)	<b>Válvula</b> Depósito abajo S4 (ON = abierta)	-	<b>Válvula</b> Depósito S3/ Depósito S4 (ON = Carga depósito S4)

## D.2. - Pantalla y teclado

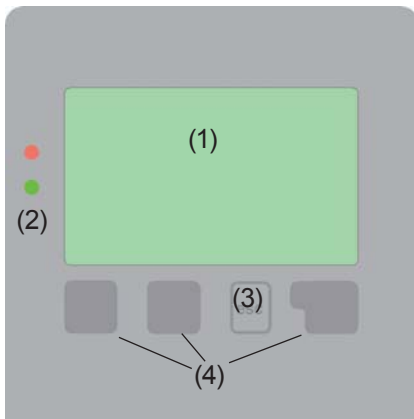

La Pantalla (1) con sus diversos modos de textos y gráficos permite un manejo fácil del regulador que se explica por sí mismo.











Las determinaciones se realizan por 4 Teclas (3+4), cuales tienen según situación diferentes funciones. La tecla „esc“ (3) se utiliza para cancelar una introducción o para salir de un menú.

Según caso hay que confirmar si se quieren guardar los cambios.

La función de las otras 3 teclas (4) se explica en la pantalla directamente encima de las mismas. La tecla a la derecha es normalmente para confirmar una selección.

Ejemplos de funciones de las teclas

Ejemplos de símbolos:

-  Bomba (gira en operación)
-  VVálvula (Paso = negro)
-  Captador
-  Acumulador
-  Piscina
-  Sensor
-  Intercambiador
-  Pausa carga (-> Tiempo carga)
-  Aviso / Mensaje de error
-  Info nueva
-  Logging activado

- +/- = aumentar / reducir valores
- ▼/▲ = mueve menú arriba / abajo
- si/no = confirmar / negar
- Info = mas información
- regresar = a la pantalla anterior
- ok = confirmar selección
- Confirmar = confirmar ajuste

Más símbolos se encuentran bajo las funciones especiales

## E.2 Asistente para puesta en marcha

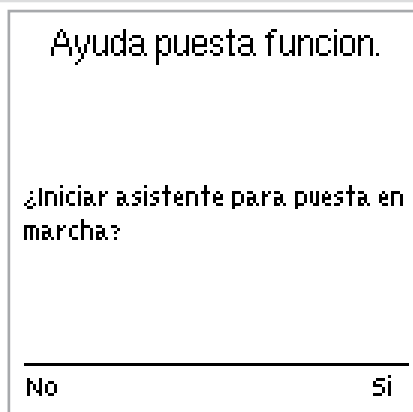

Cuando se activa la primera vez el regulador y después de determinar el idioma y la hora el sistema pregunta si quiere utilizar el asistente para la introducción de parámetros o no. El asistente de la puesta en marcha también se puede cancelar todo el tiempo o después en el menú de las funciones especiales se inicia otra vez. El asistente de la puesta en marcha guía en un orden lógico por las determinaciones necesarias, explicando en la pantalla cada parámetro. Pulsando la tecla „esc“ se llega otra vez al parámetro anterior, para asegurarse de la selección o para modificarla. Pulsando varias veces la tecla „esc“ lleva paso a paso atrás hasta la selección para cancelar la puesta en marcha. Finalmente hay que probar las salidas con los consumidores conectados y las mediciones de los sensores en modo de operación „Manual“. Después activa otra vez el modo de operación automático.



Observa las explicaciones de cada parámetro en las páginas siguientes y asegúrate de que no se necesitan más configuraciones para su aplicación.

## E.3 Puesta en marcha manual

Si no se decide para el asistente de la puesta en marcha, deberian realizarse los configuraciones necesarias según este orden:

- Menú 9. Idioma, página
- Menú 6.15 Hora y fecha, página
- Menú 6.1 Selección programa, página
- Menú 4. Ajustes, todos los valores, página
- Menú 5. Funciones de protección si modificación necesarias, página
- Menú 6. Funciones especiales, si modificaciones necesarias, página

Finalmente hay que probar las salidas con los consumidores conectados y los mediciones de los sensores en modo de operación „Manual“. Después activa otra vez el modo de operación automático..

**Atención** Observa las explicaciones de cada parametro en las paginas siguientes y asegura si no se necesita mas configuraciones para su aplicación.

## E.4 Organización del menú

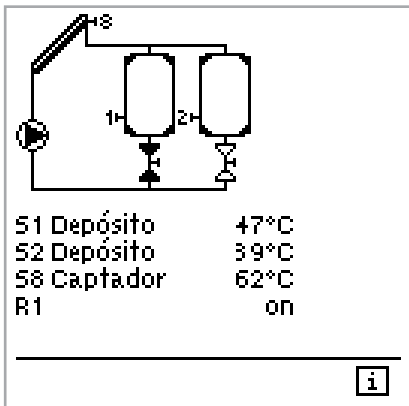

El modo gráfico o visión general aparece si no se pulsa una tecla durante 2 minutos o si se sale del menú principal por la tecla „esc“.

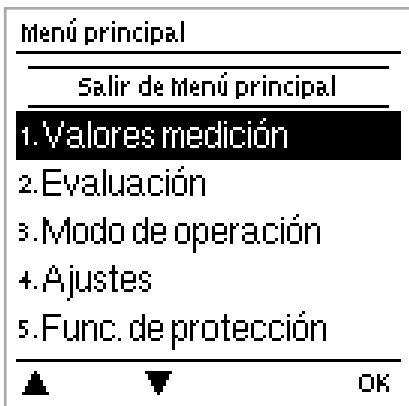

Se llega directamente del modo gráfico o visión general al menú principal si se pulsa una tecla en el. Aquí hay las opciones de selección siguientes:

1. Mediciones

Valores de la temperatura actual con explicaciones

2. Evaluación

Control de función del sistema con horas de operación etc.

3. Modo de operación

Operación automática, manual o apagar aparato

4. Ajustes

Determinar parametros para la operación normal

5. Funciones de protección

Protección solar y congelación, refrigeración, anti-atasco

6. Funciones especiales

Selec. programa, calibr. sensor, hora, sensor adición. etc.

7. Bloqueo de menú

Contra un cambio no deseado de parametros criticos

8. Codigos de servicio

Para analizar fallos

9. Idioma

Seleccionar idioma

## 1. - Mediciones

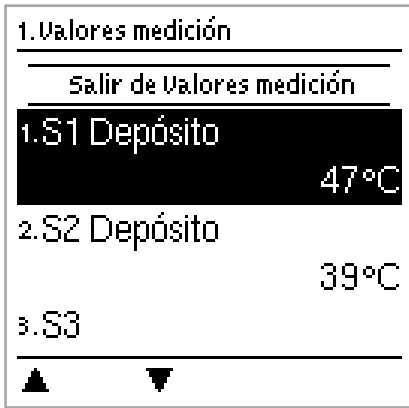

El menú "1. Valores medición" muestra las temperaturas medidas actualmente.

Se sale del menú pulsando "esc" o por selección de "Salir de valores medición".



Atención

Aparece por el valor de la medición "Error" en la pantalla, el sensor de temperatura puede ser inadecuado o roto. Cables demasiado largos o sensores en un sitio mal elegido pueden resultar en una pequeña inexactitud de las mediciones. En este caso los valores se pueden corregir por modificación del regulador. Sigue las instrucciones bajo 6.18. Los tipos de mediciones que se muestran depende del programa elegido, de los sensores conectados y de la versión del aparato.

## 2. - Evaluación

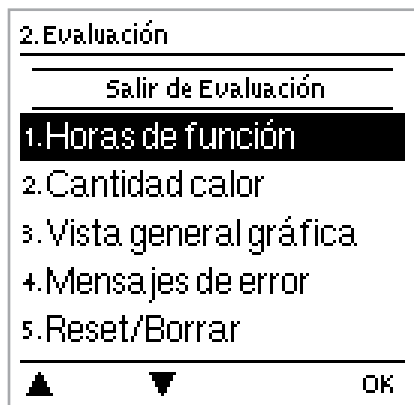

El menú "2. Evaluación" permite el control de la operación y para observar el sistema a largo plazo.

Se sale del menú pulsando "esc" o por selección de "Salir de evaluación".



Atención

Para una evaluación de los datos, una configuración exacta de la hora en el regulador es necesario. Por un manejo inadecuado o una hora incorrecta se pueden borrar archivos, se graban con errores o quedan sobregabados. El fabricante no se responsabiliza y no da garantía a los datos guardados!

### 2.1. - Horas de operación

Muestra las horas de operación de la bomba solar, conectada al regulador, en diferentes unidades de tiempo (día-años)..

### 2.2. - Contador de energía

Muestra las ganancias de calor del sistema.

### 2.3. - Visión gráfica

Representación gráfica de los datos bajo 2.1-2.2 como diagrama de barras. Hay diferentes períodos de tiempo para comparaciones. Con las dos teclas de la izquierda se navega por las paginas.

### 2.5. - Avisos

Muestra los 20 últimos errores del sistema con fecha y hora.

### 2.4. - Reset / borrar

Reconfigura o borra cada evaluación. Elige "todos los evaluaciones" y todo, menos de la lista de errores, se borra.

## 3. - Modo de operación

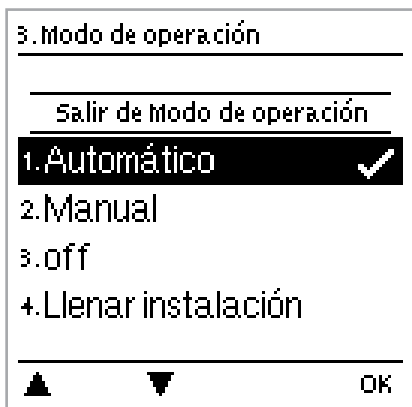

Bajo el menú “3. Modo de funcionamiento”

el regulador se puede apagar, operar en automático u operar en manual.

Se sale del menú pulsando “esc” o por selección de “Salirde modo de funcionamiento”.

### 3.1. - Automático

El modo automático es el normal del regulador. Solo con la operación automática se realiza una función correcta del regulador bajo consideración de las temperaturas actuales y los parámetros configurados! Después de desconectar de la corriente, el regulador regresa automáticamente al modo de operación anterior!

### 3.2. - Manual

El relé y así también el consumidor conectado se apaga y enciende mediante pulsar una tecla y sin considerar de las temperaturas y de los parámetros configurados. Las temperaturas medidas solo se muestran para una visión general y para el control de la función.



Peligro

Esta el modo de operación “Manual” activado, las temperaturas actuales y los parámetros configurados ya no tienen importancia. Hay un cierto peligro de quemarse o de daños graves del sistema.. El modo de operación “Manual” solo debe utilizarse por un técnico especialista para pruebas cortas de la función y para la puesta en marcha!

### 3.3. - Apagado



Atención

Si se activa el modo de operación “Apagado”, todas las funciones del regulador están desactivadas, lo cual puede resultar por ejemplo en un sobrecalentamiento de los captadores o otros componentes del sistema. Las temperaturas medidas se muestran todavía para el control.

### 3.4. - Llenar sistema



Atención

Este modo de operación especial está diseñado solamente en combinación con un sistema “Drain Master” con contacto de llenado en paralelo con el sensor S1. Para llenar el sistema hay que seguir las instrucciones en la pantalla. Después hay que cerrar la función!

## 4. - Ajustes

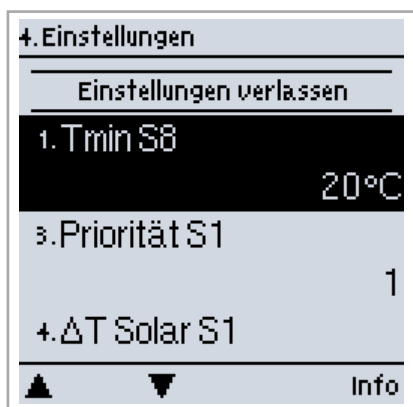

Por el menú "4. Ajustes" se determinan las configuraciones básicas de las funciones.



Las instalaciones de seguridad adicionales son inevitables!

Se sale del menú pulsando "esc" o por selección de "Salir de ajustes"



La numeración de los menús cambian según programa hidráulico elegido ( 6.1 Selección programa)

### 4.1. - Tmin S (X)

#### Temperatura de activación en sensor X:

Si se sobrepasa del valor en el sensor y también se cumplen las otras condiciones el regulador activa la bomba o la válvula correspondiente. Si la temperatura del sensor cae 5 °C abajo de este valor, se desactiva la bomba o la válvula.

Ajustes : 0°C a 40°C / Predeterminado : 20°C

### 4.2. - Tmax S (X)

#### Temperatura de desconexión en sensor X

Si se sobrepasa de este valor en el sensor, el regulador desactiva la bomba o la válvula correspondiente. Si cae este valor otra vez por debajo y se cumplen también las otras condiciones, el regulador activa la bomba o la válvula.

Ajustes: 0°C a 150°C / Predeterminado: 60°C (Con piscina: 30°C)



Si se ajustan temperaturas a un valor demasiado alto, hay peligro de quemaduras o de daños del sistema. Las instalaciones deberían tener protección para no quemarse!

### 4.3. - Tmax SB

#### Temperatura de desconexión en sensor piscina

Si se sobrepasa de este valor en el sensor, el regulador desactiva la bomba o la válvula correspondiente. Si cae este valor otra vez por debajo y se cumplen también las otras condiciones, el regulador activa la bomba o la válvula

Ajustes: 0°C a 50°C / Predeterminado: 28°C



Si se ajustan temperaturas a un valor demasiado alto, hay peligro de quemaduras o de daños del sistema. Las instalaciones deberían tener protección para no quemarse!

### 4.4. - Δ T Solar S(X)

#### Diferencia de temperatura de encendido / apagado para sensor X

Si se sobrepasa de esta diferencia de temperatura entre los sensores de referencia y si se cumplen también las otras condiciones, el regulador activa la bomba/válvula en el relé correspondiente. Cae la diferencia de la temperatura a ΔT OFF, se desactiva la bomba/válvula.

Ajustes: ΔT de 6°C a 20°C / ΔT-Off de 2°C a 19°C

Predeterminado: ΔT 10°C / ΔT-Off 5°C.



Si la diferencia de la temp. es demasiado pequeña, es probable que el sistema no realiza una operación óptima, dependiendo de las posiciones de los sensores y del sistema. Para el control de revoluciones (véase 6.2) valen condiciones de conexión especiales!

## 4.5. - Prioridad S(X)

### **Prioridad del depósito X**

Este parametro define la prioridad de los depósitos para su calentamiento.

*Ajustes: 1-4 / Predeterminado: 1*

## 4.6. - Prioridad T

### **Limite temp. para prioridad absoluta**

En sistemas con 2 acumuladores no se realiza una carga del secundo acumulador hasta que no se sobrepasa el valor determinado de la temperatura al sensor del acumulador con prioridad.

*Ajustes: 0°C a 90°C / Predeterminado: 40°C*

## 4.7. - Tiempo de carga

### **Interrupción del calentamiento del depósito de menor prioridad**

La carga del secundo acumulador se interrumpa para un tiempo determinado para observar si el captador puede alcanzar una temperatura para cargar el acumulador con prioridad. Si es asi, se carga el acumulador prioritario.

Si no es asi, se mide el incremento de Temperatura (4.6 Incremento), para comprobar, si el colector permite pronto una carga del acumulador prioritario.

*Ajustes: 1 a 90 Minuten / Predeterminado: 20 minutos*

## 4.8. - Incremento

### **Aumento de la pausa de carga por incremento de temperatura**

Para ajustar exactamente las prioridades de la carga en sistemas con mas acumuladores se determina aqui la subida de temperatura mínima en un minuto en el captador - en tal caso se extiende la pausa de la carga del secundo acumulador por un minuto. La interrupción se aumenta, porque la subida de la temperatura del captador posiblemente permite pronto una carga del acumulador de prioridad. Si la subida de la temperatura cae por debajo del valor determinado, comienza otra vez la carga del otro acumulador.

*Ajustes: 1°C a 10°C / Predeterminado: 3°C*

# Ajustes

**Tabla: Programas (variantes hidráulicas) con los ajustes correspondientes**

En la tabla se muestran los programas (variantes hidráulicas) con sus ajustes correspondientes. Los sensores correspondientes se muestran como S. Los relés correspondientes con cada función para bombas y válvulas se muestran como R.

Esquema Función	1	2	3	4	5	6	7	8	9	10	11	
<b>Tmín S8</b>	S8 R1	S8 R1	S8 R1	S8 R1	S8 R1	S8 R1	S8 R1	S8 R1	S8 R1	S8 R1	S8 R1	S8 R1 / R2
<b>Tmín S7</b>	- -	- -	- -	- -	S7 R1+R2	S7 R1+R2	S7 R2	- -	- -	- -	- -	- -
<b>Tmáx S1</b>	S1 R1	S1 R1	S1 R1	S1 R2	S1 R1+R2	S1 R1+R2	S1 R1+R2	S1 R1	S1 R1	S1 R1	S1 R1	S1 R3
<b>Tmáx S2</b>	- -	- -	- -	- -	- -	- -	- -	S2 R2	S2 R2	S2 R2	S2 R2	S2 R3
<b>Tmáx S3</b>	- -	- -	- -	- -	- -	- -	- -	- -	- -	- -	- -	- -
<b>Tmáx S4</b>	- -	- -	- -	- -	- -	- -	- -	- -	- -	- -	- -	- -
<b>DT Solar S1</b>	S8 a S1 R1	S8 a S1 R1	S8 a S1 R1	- -	S8 / S7 a S1 R1 (o R1+R2)	S8 / S7 a S1 R1 (o R1+R2)	S8 / S7 a S1 R1 y/o R2	S8 a S1 R1	S8 a S1 R1	S8 a S1 R1	S8 a S1 R1	S8 a S1 R3
<b>DT Solar S2</b>	- -	- -	- -	- -	- -	- -	- -	S8 a S2 R1+R2	S8 a S2 R1+R2	S8 a S2 R2	S8 a S2 R2	S8 a S2 R4
<b>DT Solar S3</b>	- -	- -	- -	- -	- -	- -	- -	- -	- -	- -	- -	- -
<b>DT Solar S4</b>	- -	- -	- -	- -	- -	- -	- -	- -	- -	- -	- -	- -
<b>DT Solar SB</b>	- -	- -	- -	S8 a S1 R2	- -	- -	- -	- -	- -	- -	- -	- -

# Ajustes

En la tabla se muestran las programas (variantes hidráulicas) con sus ajustes correspondientes. Los sensores correspondientes s

Esquema Función	11	12	13	14	15	16	17	18	19	20
<b>Tmín S8</b>	S8 R1 / R2	S8 R1	S8 R1	S8 R1	S8 R1	S8 R1	S8 R1	S8 R1	S8 R1	S8 R1
<b>Tmín S7</b>	- -	- -	- -	- -	- -	- -	S7 R2	S7 R2	- -	S7 R1+R3
<b>Tmáx S1</b>	S1 R3	S1 R2	S1 R3+R2	S1 R3+R2	S1 R1	S1 R1+R2	S1 R1 y/o R2	S1 R1 y/o R2	S1 R1+R2	S1 R1
<b>Tmáx S2</b>	S2 R3	S2 R3	S2 R4+R2	S2 R4+R2	S2 R1+R2	S2 R3+R1+R2	S2 R1 y/o R2	S2 (R1 y/o R2) + R3	S2 R1+R2 +R3	S2 R1+R2
<b>Tmáx S3</b>	- -	- -	- -	- -	- -	- -	- -	- -	- -	- -
<b>Tmáx S4</b>	- -	- -	- -	- -	- -	- -	- -	- -	- -	- -
<b>DT Solar S1</b>	S8 a S1 R3	S8 a S1 R2	S8 a S1 R3+R2	S8 a S1 R3+R2	S8 a S1 R1	S8 a S1 R1+R2	S8 y/o S7 a S1 R1 y/o R2	S8 y/o S7 a S1 R1 y/o R2	S8 a S1 R1+R2	S8 y/o S7 a S1 R1 y/o R3
<b>DT Solar S2</b>	S8 a S2 R4	S8 a S2 R3	S8 a S2 R4+R2	S8 a S2 R4+R2	- -	S8 a S2 R1+R2+R3	S8 y/o S7 a S2 (R1 y/o R2) + R3	S8 y/o S7 a S2 (R1 y/o R2) + R3	S8 a S2 R1+R2 +R3	S8 y/o S7 a S2 (R1 (+R3)) + R4
<b>DT Solar S3</b>	- -	- -	- -	- -	- -	- -	- -	- -	- -	- -
<b>DT Solar S4</b>	- -	- -	- -	- -	- -	- -	- -	- -	- -	- -
<b>DT Solar SB</b>	- -	- -	- -	- -	S8 a S2	- -	- -	- -	- -	- -

# Ajustes

se muestran como S. Los relés correspondientes con cada función para bombas y válvulas se muestran como R.

21	22	23	24	25	26	27	28	29	30
S8 R1	S8 R1+R2+R3	S8 R1	S8 R1	S8 R1	S8 R1	S8 R1	S8 R1	S8 R1	S8 R1
- -	- -	- -	- -	- -	- -	- -	- -	- -	- -
S1 R1	S1 R1	S1 R3+R1	S1 R2	S1 R2+R3	S1 R2+R3	S1 R1	S1 R1+R3	S1 R1+R2	S1 R1+R2 +R3
S2 R1+R3	S2 R2	S2 R4+R1	S2 R3	S2 R2+R4	S2 R2+R4	S2 R3	S2 R1+R4	S2 R1+R2+R4	S2 R1+R2 +R4
S3 R1+R4	S3 R3	S3 R5+R1	S3 R4	S3 R2+R5	S3 R2+R5	S3 R1+R2+ R3+R4	S3 R1+R2+R5	S3 R1+R5	S3 R1+R5
- -	- -	S4 R6+R1	- -	- -	- -	- -	- -	- -	- -
S8 a S1 R1	S8 a S1 R1	S8 a S1 R1+R3	S8 a S1 R1+R2	S8 a S1 R1+R2+R3	S8 a S1 R1+R2+R3	S8 a S1 R1	S8 a S1 R1+R3	S8 a S1 R1+R2	S8 a S1 R1+R2
S8 a S2 R1+R3	S8 a S2 R2	S8 a S2 R1+R4	S8 a S2 R1+R3	S8 a S2 R1+R2+R4	S8 a S2 R1+R2+R4	S8 a S2 R1+R3	S8 a S2 R1+R4	S8 a S2 R1+R2+R4	S8 a S2 R1+R2 +R4
S8 a S3 R1+R3+R5	S8 a S3 R3	S8 a S3 R1+R5	S8 a S3 R1+R4	S8 a S3 R1+R2+R5	S8 a S3 R1+R2+R5	S8 a S3 R1+R2 R3+R4	S8 a S3 R1+R2+R5	S8 a S3 R1+R3+R5	S8 a S3 R1+R3 +R5
- -	- -	- -	- -	- -	- -	- -	- -	- -	- -
- -	- -	- -	- -	- -	- -	- -	- -	- -	- -

# Ajustes

Esquema Función	31	32	33	34	35	36	37	38	39	40
<b>Tmín S8</b>	S8 R1	S8 R1	S8 R1	S8 R1	S8 R1	S8 R1	S8 R1	S8 R1	S8 R1	S8 R1
<b>Tmín S7</b>	S7 R2	S7 R2	- -	- -	- -	- -	- -	- -	S7 R2	S7 R2
<b>Tmáx S1</b>	S1 (R1 y/o R2)	S1 (R1 y/o R2)+R3	S1 R1	S1 R1	S1 R1+R3	S1 R1+R2	S1 R1+R2+R3	S1 R1+R2+R3	S1 (R1 y/o R2)	S1 (R1 y/o R2)+R3
<b>Tmáx S2</b>	S2 (R1 y/o R2)+R3	S2 (R1 y/o R2)+R3+R4	S2 R1+R3	S2 R2	S2 R2+R4	S2 R1+R3	S2 R1+R2+R4	S2 R1+R2+R4	S2 (R1 y/o R2)+R3	S2 (R1 y/o R2)+R3+R4
<b>Tmáx S3</b>	S3 (R1 y/o R2)+R3+R4	S3 (R1 y/o R2)+R3+R4+R5	S3 R1+R3+R4	S3 R3	S3 R3+R5	S3 R1+R4	S3 R1+R2+R5	S3 R1+R2+R5	S3 (R1 y/o R2)+R3+R4	S3 (R1 y/o R2)+R3+R4+R5
<b>Tmáx S4</b>	- -	- -	S4 R1+R3+R4+R5	S4 R4	S4 R4+R6	S4 R1+R5	S4 R1+R2+R6	S4 R1+R2+R6	S4 (R1 y/o R2)+R3+R4+R5	S4 (R1 y/o R2)+R3+R4+R5
<b>DT Solar S1</b>	S8 a S1 (R1 y/o R2)	S8 a S1 (R1 y/o R2)+R3	S8 a S1 R1	S8 a S1 R1	S8 a S1 R1	S8 a S1 R1+R2	S8 a S1 R1+R2+R3	S1 R1+R2+R3	S1 (R1 y/o R2)	S1 (R1 y/o R2)+R3
<b>DT Solar S2</b>	S8 a S2 (R1 y/o R2)+R3	S8 a S2 (R1 y/o R2)+R3+R4	S8 a S2 R1+R3	S8 a S2 R2	S8 a S2 R2	S8 a S2 R1+R3	S8 a S2 R1+R2+R4	S2 R1+R2+R4	S2 (R1 y/o R2)+R3	S2 (R1 y/o R2)+R3+R4
<b>DT Solar S3</b>	S8 a S3 (R1 y/o R2)+R3+R4	S8 a S3 (R1 y/o R2)+R3+R4+R5	S8 a S3 R1+R3+R4	S8 a S3 R3	S8 a S3 R3	S8 a S2 R1+R4	S8 a S2 R1+R2+R5	S3 R1+R2+R5	S3 (R1 y/o R2)+R3+R4	S3 (R1 y/o R2)+R3+R4+R5
<b>DT Solar S4</b>	- -	- -	S8 a S4 R1+R3+R4+R5	S8 a S4 R4	S8 a S4 R4	S8 a S4 R1+R5	S8 a S4 R1+R2+R6	S4 R1+R2+R6	S4 (R1 y/o R2)+R3+R4+R5	S4 (R1 y/o R2)+R3+R4+R5+R6
<b>DT Solar SB</b>	- -	- -	- -	- -	- -	- -	- -	- -	- -	- -

## 5. - Funciones de protección

### 5.Func. de protección

Salir de Func. de protección

#### 1. Protección sistema

2. Protección colector

3. Enfriamiento

4. Protección hielo

5. Protec. antibloqueo



OK

Bajo el menú "5 Funciones de protección" se activan y modifican varias funciones de protección.



Atención

Las instalaciones de seguridad a pie de obra son imprescindibles!

Se sale del menú pulsando "esc" o por selección de "Salir defunciones de protección".

### 5.1. - Protección sistema

#### Protección prioritaria

La protección del colector evita el sobrecalentamiento del captador. La activación de la bomba realiza el enfriamiento del colector por el acumulador. Si se sobrepasa el valor "PC Ton" en el colector, se activa la bomba para proteger el captador. La bomba se desactivara otra vez si baja la temperatura a „PC Toff" en el colector o si sube la temperatura

*Protec.sistema - Ajustes: ON / OFF / Predeterminado: ON*

*PS Ton - Ajustes: 60 °C a 150 °C / Predeterminado: 120 °C*

*PS Toff - Ajustes: 50 °C a Ton menos 5 °C / Predeterminado: 115 °C*



Atención

Con la protección del sistema activada (ON) se llega a temperaturas muy altas en el colector solar causando una presión mayor.

Es importante la consulta de los manuales de cada componente del sistema.

### 5.2. - Protección colector

La protección del colector evita el sobrecalentamiento del captador. La activación de la bomba realiza el enfriamiento del colector por el acumulador. Si se sobrepasa el valor "PC Ton" en el colector, se activa la bomba para proteger el captador. La bomba se desactivara otra vez si baja la temperatura a „PC Toff" en el colector o si sube la temperatura en el acumulador o piscina hasta "PC Tmax Ac."

*Protec.Colector - Ajustes: ON / OFF / Predeterminado: OFF*

*PC Ton - Ajustes: 60°C a 150°C / Predeterminado: 110°C*

*PC Toff - Ajustes: 50°C a Tein menos 10°C / Predeterminado: 100°C*

*PC Tmax Ac. - Ajustes: 0°C a 140°C / Predeterminado: 90°C*



Peligro

Con la protección del colector activada (ON) se calienta el acumulador o la piscina mas que bajo el valor programado en 5.2 "Tmax S2", lo que puede causar quemaduras o daños en el sistema.

### 5.3. - Disipación por colector

En sistemas solares con esta función activada se disipa el calor por el captador cuando hay demasiado energia. Eso solo pasa, si la temperatura del acumulador es mayor que el valor "Tdeterm.Enfriar" y el captador tiene por lo menos 20°C menos que el acumulador y hasta que la temperatura del acumulador se cae debajo del valor "Tdeterm.Enfriar". En sistemas con 2 acumuladores el enfriamiento se realiza en ambos.

*Refrig.nocturna - Ajustes: on, off / Predeterminado: off*

*Refrig.Tnom - Ajustes: 0°C a 99°C / Predeterminado: 70°C*



Atención

Con esta función se pierde energia por el captador! El enfriamiento solo se activa en casos excepcionales, p.ej. vacaciones

## 5.4. - Anti-Congelación

Se puede activar una protección contra la congelación a 2 niveles. En el nivel 1 el regulador activa la bomba cada hora por 1 minuto si la temperatura del captador cae debajo del valor determinado "Congelación Nivel 1". Si la temperatura del captador cae también debajo del valor determinado "Congelación

Nivel 2", el regulador activa la bomba sin interrupciones. Sobrepasa la temperatura del captador el valor "Congelación Nivel 2" por 2 °C, se desactiva la bomba.

*Anticongelación - Ajustes: on, off / Predeterminado: off*

*Hielo Nivel 1 - Ajustes: -25°C a 10°C o Off / Predeterminado: 7°C*

*Hielo Nivel 2 - Ajustes: -25°C a 8°C / Predeterminado: 5°C*



**Atención**

Con esta función se pierde energía por el captador! En sistemas solares con anti-congelante esta función normalmente no se activa.

Observa los manuales de los otros componentes del sistema!

## 5.5. - Anti-Atasco

Si la protección antibloqueo está activada, el regulador conecta el relé correspondiente y el consumidor conectado cada día a las 12:00 para 5 segundos para evitar atascos de la bomba o válvula en periodos de paro.

*Ajustes R: diario, semanal, off / Predeterminado: diario*

## 5.6. - Alarma colector

Si se sobrepasa esta temperatura en el colector cuando la bomba solar está activada, aparece una señal y un mensaje de error en la pantalla.

*Alarma colector - Ajustes: ON / OFF / Predeterminado: OFF*

*Alarma-Col. - Ajustes: 60 °C a 300 °C / Predeterminado: 150 °C*

## 6. - Funciones especiales



Bajo el menú “6. Funciones especiales” se configuran funciones básicas y adicionales.



Atención

A parte de la hora, las configuraciones solo debería realizar un técnico.

Se sale del menú pulsando “esc” o por selección de “Salir de funciones especiales”.



Atención

La numeración del menú cambia según esquema hidráulico elegido (6.1 Selección programa)

### 6.1. - Selección programa

Aquí se elija y configura la variante hidráulica correspondiente con el tipo de la aplicación (véase D.3 Variantes hidráulicas). Pulsando “Info” muestra el esquema correspondiente.

*Ajustes: 1-40/ Predeterminado: 1*



Atención

La selección del programa se realiza normalmente solo una vez durante la primera puesta en marcha por el técnico. Una selección mala puede provocar malfunciones imprevisibles.

### 6.2. - Control de velocidad

Si se activa el control de revoluciones, ofrece el XTDC con su electrónica especial la posibilidad de cambiar la revolución de bombas estándar por reles según proceso.



Atención

Esta función solo se debe activar por el técnico. Según bomba utilizada y el nivel de su velocidad, la revolución mínima no debe ser demasiado pequeña para no dañar la bomba o el sistema. Revisa las instrucciones del fabricante correspondiente! Si hay dudas, es mejor configurar la revolución mínima demasiado alta que demasiado baja.

#### 6.2.1. - Variantes de velocidad

Hay siguientes variantes para el control de velocidad:

**Desactivado:** No hay control de revolución. La bomba conectada se activa o desactiva solo con toda velocidad.

**Variante V1:** El regulador cambia después de una precirculación a la revolución máxima predeterminada. Si la diferencia de la temperatura  $\Delta T$  entre los sensores (Captador y Acumulador) está debajo del valor configurado  $\Delta T R1$ , se reduce la velocidad.

Si la diferencia de la temperatura entre los sensores está encima del valor configurado  $\Delta T R1$ , se aumenta la velocidad. Si el regulador baja la velocidad de la bomba hasta un el mínimo, y el  $\Delta T$  entre los sensores de referencia solo es  $\Delta T_{off}$ , se desactiva la bomba.

**Variante V2:** El regulador cambia después de una precirculación a la velocidad mínima predeterminada. Si la diferencia de la temperatura entre los sensores está encima del valor configurado  $\Delta T R1$ , se aumenta la velocidad.

Si la diferencia de la temperatura  $\Delta T$  entre los sensores (Captador y Acumulador) está debajo del valor configurado  $\Delta T R1$ , se reduce la velocidad

Si el regulador baja la velocidad de la bomba hasta un el mínimo, y el  $\Delta T$  entre los sensores de referencia solo es  $\Delta T_{off}$ , se desactiva la bomba.

**Variante V3:** El regulador cambia después de un prebarrido a la velocidad mínima predeterminada. Si la temperatura al sensor de referencia (captador, intercambiador) está encima del valor determinado, la revolución se aumenta.

Si la temperatura al sensor de referencia está debajo del valor determinado, la velocidad se reduce.

**Variante V4** (sistemas con 2 depósitos)

Si la válvula abre al depósito de prioridad, se controla la velocidad según V3. Si la válvula abre hacia el depósito de menor prioridad, se controla según V2.

*Ajustes: V1,V2,V3,V4 off / Predeterminado: off*

## Control de velocidad

### 6.2.2. - Tipo bomba

Bajo este menú se puede seleccionar el tipo de la bomba con regulación de velocidad.

**Estandar:** Control de velocidad por un corte de fases para bombas estandares

**0-10V:** Control de bombas especiales (p.ej. bombas de alta eficiencia) mediante una senal 0-10V

**PWM:** Control de bombas especiales (p.ej. bombas de alta eficiencia) mediante una senal PWM.

### 6.2.3. - Ajustes de bombas

En este menú se ajustan las bombas para 0-10V o PWM.



Atención

Ajustando los parametros le puede aparecer el aviso de guardar los valores determinados.

#### 6.2.3.1. - Bomba

Bajo este menú se seleccionan perfiles para las bombas o se ajustan manualmente. Despues de la selección de un perfil se pueden realizar modificaciones.

#### 6.2.3.2. - Forma de señal

Aqui se define el tipo de la bomba: Bombas para calefacción con rendimiento alto con señal pequeña, bombas para solar trabajan a cabacidad baja con una señal pequeña. Solar = normal, Calefacción = invertido.

*Ajustes: Normal, invertido / Predeterminado: Normal*

#### 6.2.3.3. - PWM off

Se emite esta señal cuando la bomba se desactiva (Bombas con detección de daños en cables requieren una señal mínima).

*Ajustes: (Solar:) 0 a 50% / Predeterminado: 0% - (Calefacción:) 50% a 100% / Predeterminado: 100%*

#### 6.2.3.4. - PWM on

La bomba necesita este señal para su activación y para circular con velocidad mínima.

*Ajustes: (Solar:) 0 a 50% / Predeterminado: 10% - (Calefacción:) 50% a 100% / Predeterminado: 90%*

#### 6.2.3.5. - PWM Máx

Con este valor se define la frecuencia máxima para la mas alta velocidad de la boma de rendimiento alto la cual se utiliza p.ej. durante el prebarrido o en la operación manual.

*Ajustes: (Solar:) 50 a 100% / Predeterminado: 100% - (Calefacción:) 0% a 50% / Predeterminado: 0%*

#### 6.2.3.6. - 0-10V off

Se emite esta tensión cuando la bomba se desactiva (Bombas con detección de daños en cables requieren una tensión mínima)

*Ajustes: (Solar:) 0,0 a 5,0 V / Predeterminado: 1,0 V - (Calefacción:) 5,0 a 0,0 V / Predeterminado: 4 ,0 V*

#### 6.2.3.7. - 0-10V on

Esta tensión es necesaria para activar la bomba

*Ajustes: (Solar:) 0,0 a 5,0 V / Predeterminado: 1,0 V*

#### 6.2.3.8. - 0-10V Máx

Con este valor se define la tensión máxima para la mas alta velocidad de la boma de rendimiento alto la cual se utiliza p.ej. durante el prebarrido o en la operación manual..

*Ajustes: (Solar:) 5,0 a 10,0 V / Predeterminado: 10,0 V*

#### 6.2.3.9. - Velocidad durante „On“

Se definen las bases para el calculo de la velocidad. Cuando se programa p.ej. 30%, se muestra en la modificación de la frecuencia/tensión bajo „PWM On“ / „0-10V On“, que hay una velocidad de un 30%. Llegando a la tensión/frecuencia de PWM Máx / 0-10V Máx se muestra una velocidad de 100%. Valores entre los extremos se calculan.

*Ajustes: 10 a 90 % / Predeterminado: 30 %*

#### 6.2.3.10. - Mostrar señal

Muestra gráficamente la señal para la bomba.

# Funciones especiales

## 6.2.3a Ejemplos para ajustes de bombas

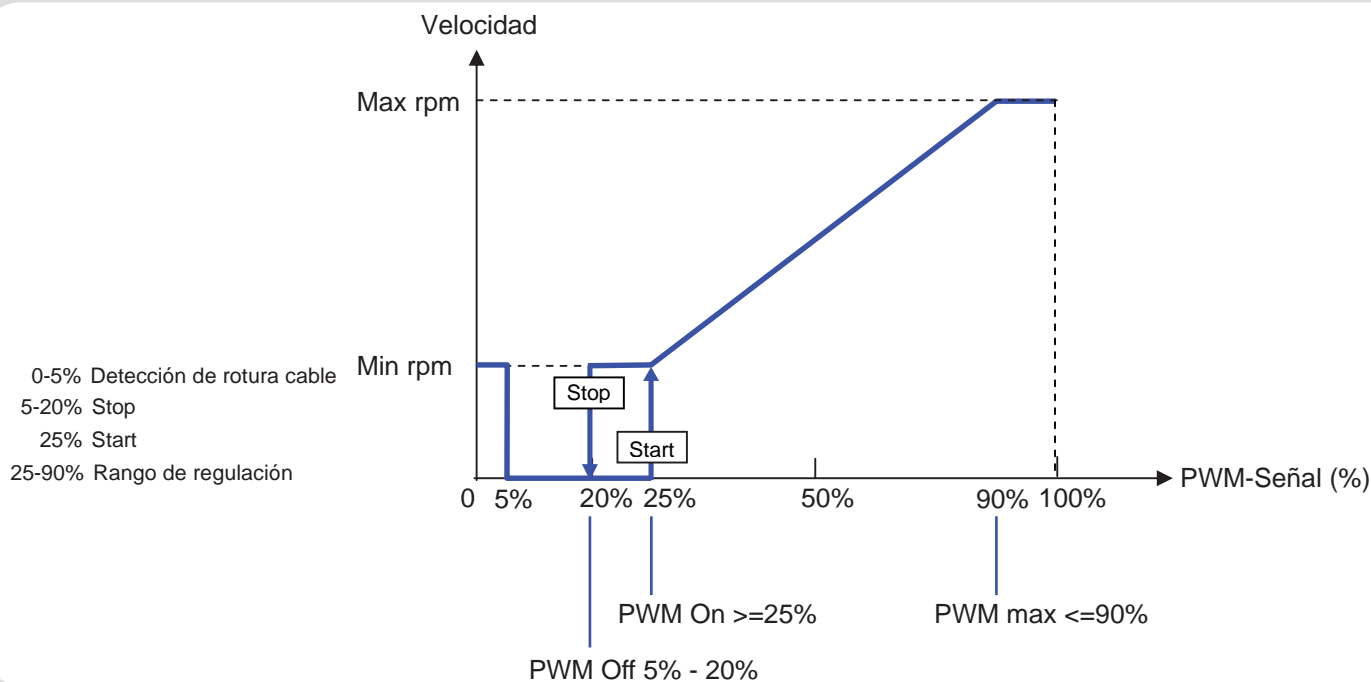

## 6.2.3b Datos técnicos PWM a 0-10V

### Datos técnicos PWM:

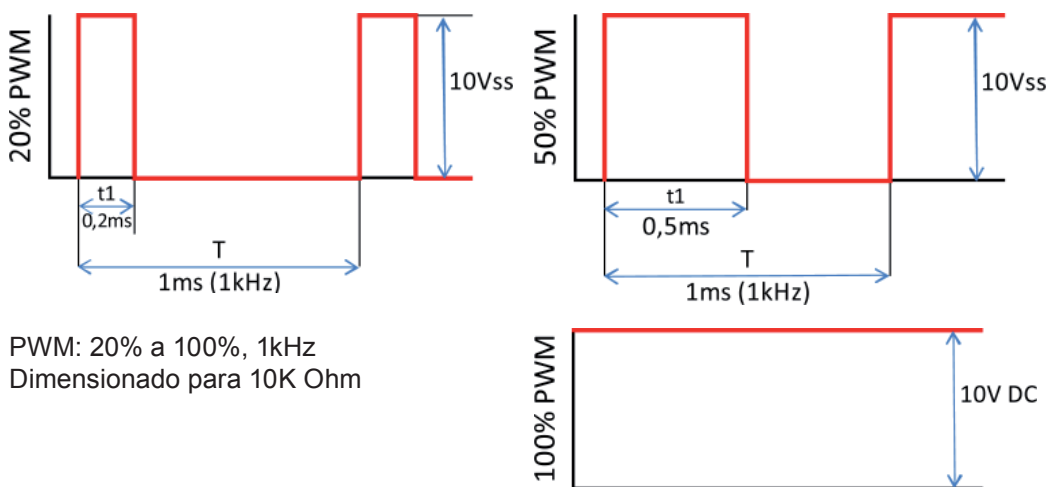

### Datos técnicos 0-10V:

0-10V: 2V a 10V (20% a 100%)  
 Dimensionado para 10K Ohm.

## 6.2.4. - Tiempo prebarrido

Para este periodo la bomba arranca con 100% de sus revoluciones para garantizar un inicio seguro. Después de este periodo de precirculación se controlan las revoluciones de la bomba y cambia según variante a la revolución máxima o mínima.  
 Ajustes: 5 hasta 600 segundos / Predeterminado: 8 segundos

## 6.2.5. - Tiempo de regulación

Con el periodo de control se determina la velocidad del control de revoluciones para evitar fuertes cambios de la temperatura. Aquí se determina el tiempo necesario para realizar una regulación completa desde la revolución mínima hasta la máxima.  
 Ajustes: 1 hasta 15 Minuten / Predeterminado: 4 minutos

## Funciones especiales

### 6.2.6. - Velocidad máx.

Aquí se determina la revolución máxima de la bomba conectada al relé. Durante la configuración la bomba trabaja con la revolución correspondiente y se puede determinar el caudal.  
*Ajustes: 70 hasta 100% / Predeterminado: 100%*



Atención

Los valores porcentuales solo se aproximan a valores reales y varían según sistema, bomba y nivel de velocidad. 100% es la tensión/frecuencia máxima del regulador

### 6.2.7. - Velocidad mín.

Se configura la velocidad mínima de la bomba. Durante la modificación cambia la bomba su velocidad según ajuste para que se puede medir el caudal actual.  
*Ajustes: („Velocidad con „ON“ en página ) a velocidad máx. -5% / Predeterminado: 30%*



Atención

Los valores porcentuales solo se aproximan a valores reales y varían según sistema, bomba y nivel de velocidad. 100% es la tensión/frecuencia máxima del regulador

### 6.2.8. - Valor nominal

Este valor es la consigna para la variante 3 (véase „6.2.1. - Variante velocidad“ en página ). Si cae el valor en el sensor debajo, se disminuye la velocidad. Cuando se sobrepasa este valor, la velocidad de incrementa.  
*Ajustes: 0° a 90°C / Predeterminado: 60°C*

## Funciones de relés



### 6.3. - Bypass solar

#### Relés para la conexión de una válvula bypass o una bomba bypass.

Con esta función se puede desviar el flujo a otro destino cuando la temperatura en el sensor del bypass es mas baja que del depósito en calentamiento.

*Ajustes: ON; OFF*

#### 6.3.1. - Variante

En este menú se define si se desvia con una bomba o una válvula por el bypass.

*Ajustes: Bomba, Válvula / Predeterminado: Válvula*

#### 6.3.2. - Sensor bypass

El sensor de referencia para la función bypass se selecciona en este menú.

*Ajustes: S1-S8, VFS1, VFS2 / Predeterminado: ninguno*



## 6.4. - Termostato

Con esta función se puede activar una fuente de energía auxiliar según temperatura y tiempo.

Ajustes: On, Off



Peligro!

Si se ajustan temperaturas muy altas, se pueden provocar quemaduras o daños del sistema. En sitio hay que instalar una protección contra quemaduras!



Atención

En modo „ahorro“ valen a lo mejor otros valores, p.ej. T eco

### 6.4.1. - TH nom

Temperatura de consigna en sensor del termostato 1. Debajo esta temperatura se activa la fuente auxiliar, hasta llegar a TH nom+Histeresis.

Ajustes: 0-100°C / Predeterminado: 50

### 6.4.2. - TH Histeresis

Histeresis de la consigna.

Ajustes: -20-+20K / Predeterminado: 10K

### 6.4.3. - Sensor termostato 1

Tnom se mide en este sensor 1 del termostato

Si hay un sensor 2 (termostato) se conecta el relé cuando Tnom cae debajo en sensor 1, y se desconecta cuando sobrepasa Tnom + Histeresis en sensor 2.

Ajustes: S1-S8, VFS1-2, Depósito activo / Predeterminado: ninguno

### 6.4.4. - Sensor termostato 2

#### Sensor para desconexión (opcional)

El relé se desconecta cuando sobrepasa Tnom + Histeresis en sensor 2.

Ajustes: S1-S8, VFS1-2, Depósito activo / Predeterminado: ninguno

### 6.4.5. - T eco

Función de ahorro

Con función de ahorro activado: Durante el calentamiento por el sol, se considera en vez de Tnom el valor Teco como consigna. Cuando cae la temperatura en sensor 1 del termostato debajo Teco se activa el relé y calienta hasta Teco + Histeresis.

Ajustes: 0-100°C / Predeterminado: 40°C

### 6.4.6. - Depósito

Función ahorro

Una carga en el depósito seleccionado activa la función de ahorro.

Si se calienta este depósito en el momento por el sol, se activa la energía auxiliar solo si la temperatura esta debajo de T eco.

Ajustes: (Sensor depósito) / Predeterminado: Primer depósito

### 6.4.7. - Modo Ahorro

Durante la función de ahorro se activa la energía auxiliar solo cuando la temperatura cae debajo de T eco hasta llegar a T eco + Histeresis (cuando el calentamiento por el sol esta activo).

Ajustes: On, Off / Predeterminado: Off

### 6.4.8. - Horarios

#### Horarios para la función del termostato

Se programan los diferentes horarios en las que se puede activar el termostato. Para cada día de la semana se pueden ajustar 3 periodos, los que se pueden copiar a otros días. Fuera de estos horarios el termostato queda desactivado

Ajustes : 00:00 a 23:59 Uhr / Predeterminado : 06:00 a 22:00



## 6.5. - Enfriar

Con esta función se puede enfriar a una temperatura nominal.

*Ajustes: S1-S8, VFS1-2, Depósito activo / Predeterminado: ninguno*

### 6.5.1. - Tnom Enfriar

Es la temperatura nominal en el sensor de termostato 1. Encima de esta temperatura se activa la función de enfriar hasta llegar a Tnom Enfriar + histeresis.

*Ajustes: 0-100°C / Predeterminado: 50°C*

### 6.5.2. - Histeresis Enfriar

Cae la temperatura a en el sensor de frío Tnom + histeresis, se desactiva el relé.

*Einstellbereich: 0-100 / Voreinstellung: 40*

### 6.5.3. - Sensor frío

Sensor de referencia para la función enfriar.

*Ajustes: (Sensor depósito) / Predeterminado: Primer Depósito*

### 6.5.4. - Horarios

#### Horarios para la función de enfriar

Aquí se ajustan los horarios deseados para la activación de la función de enfriar. Para cada día de la semana se pueden programar 3 periodos y se puede copiar de un día a otros. Fuera de los horarios la función de enfriar queda desactivada

*Ajustes : 00:00 a 23:59 Uhr / Predeterminado : 06:00 a 22:00*



## 6.6. - Calentar retorno

Con esta función se puede subir la temperatura del retorno de un circuito de calefacción por el depósito.

*Ajustes: On, Off*

### 6.6.1. - Ret Tmin

Temperatura mínima en sensor del depósito para activar el calentamiento del retorno. Cuando la temperatura en este sensor llega encima del valor programado, se activa el relé.

*Ajustes: 0-80°C / Predeterminado: 20°C*

### 6.6.2. - Ret Tmax

Temperatura máx. en sensor del retorno. Cuando la temperatura esta encima del valor programado, se desactiva el relé.

*Ajustes: 0-80°C / Predeterminado: 70°C*

### 6.6.4. - $\Delta T$ Retorno

*Diferencial de activación:*

*Encima de esta diferencia de temperaturas entre sensor del depósito y retorno se activa el relé.*

*Ajustes: 5-20 K / Predeterminado: 8 K*

*Diferencial de desactivación:*

*Encima de esta diferencia de temperaturas entre sensor del depósito y retorno se activa el relé.*

*Ajustes: 2-19 K (esta limitado por  $\Delta T$  depósito Ret On) / Predeterminado: 4 K*

### 6.6.3. - Sensor retorno

Selección del sensor en el retorno

*Ajustes: S1-S8, VFS1-2, Depósito activo / Predeterminado: ninguno*

### 6.6.5. - Sensor depósito

Selección del sensor en el depósito

*Ajustes: S1-S8, VFS1-2, Depósito activo / Predeterminado: ninguno*



## 6.7. - Antilegionela

Con esta función se puede calentar el sistema en horarios deseados para librarlo de legionela.

*Ajustes: S1-S8, VFS1-2, Depósito activo / Predeterminado: ninguno*

### 6.7.1. - AL Tnom

Esta temperatura tienen que alcanzar todos los sensores de la función AL durante el periodo AL para terminar con éxito el tratamiento AL.

*Ajustes: S1-S8, VFS1-2, Depósito activo / Predeterminado: ninguno*

### 6.7.3. - Periodo AL

Durante este periodo tienen que cumplir todos los sensores de referencia AL la temperatura AL Tnom.

*Ajustes: S1-S8, VFS1-2, Depósito activo / Predeterminado: ninguno*

### 6.7.2. - Ultima función AL

Se muestra cuando se ha realizado el último tratamiento antilegionela.

*no se puede ajustar*

### 6.7.4. - AL Sensor 1

En este sensor se mide la temperatura para la función AL.

*Ajustes: S1-S8, VFS1-2, Depósito activo / Predeterminado: ninguno*

### 6.7.5. - AL Sensor 2

#### Sensor AL opcional

Si se conecta este sensor, ambos sensores tienen que cumplir la temperatura Tnom AL durante el periodo AL.

*Ajustes: S1-S8, VFS1-2, Depósito activo / Predeterminado: ninguno*

### 6.7.6. - Horarios AL

A estas horas se realiza el tratamiento AL.

*Ajustes: S1-S8, VFS1-2, Depósito activo / Predeterminado: ninguno*



Atención

El regulador necesita suficiente calor de los colectores!



Atención

Esta función de antilegionela no ofrece una protección segura contra la legionela porque el regulador depende de que el sistema recibe suficiente calor. Además no se puede controlar la temperatura en toda la tubería. Para una protección segura se necesita un calentamiento a la temperatura de tratamiento y una circulación del agua en toda la tubería y depósito por fuentes de energía y controladores externos.



Atención

Por defecto la función antilegionela está desactivada.

Cuando se ha realizado un calentamiento por la función antilegionela, se muestra una información con la fecha en la pantalla.



Peligro

Durante la función antilegionela se calienta el depósito más que el valor "Tmax S2", lo que puede causar quemaduras o daños del sistema.



## 6.8. - Cambio carga

Con esta función se transporta el calor de un depósito al otro.

*Ajustes: S1-S8, VFS1-2, Depósito activo / Predeterminado: ninguno*

### 6.8.1. - Cambio carga $\Delta T$

#### Diferencial para el cambio de la carga.

Cuando llega la diferencia de las temperaturas entre los sensores a  $\Delta T$  ON, se conecta el relé. Cuando cae la diferencia a  $\Delta T$  OFF, se desconecta el Relé.

*On: Ajustes: 5-20 K / Predeterminado: 8 K*

*Off: Ajustes: 2 K a  $\Delta T$  On / Predeterminado: 4 K*

### 6.8.3. - Tmax destino

#### Temperatura máxima del depósito destinatario

Llegando a esta temperatura en el depósito destinatario se desactiva el cambio de carga.

*Ajustes: S1-S8, VFS1-2, Depósito activo / Predeterminado: ninguno*

### 6.8.2. - Tmin origen

#### Temperatura mínima en depósito de origen para activar el cambio de carga

*Ajustes: S1-S8, VFS1-2, Depósito activo / Predeterminado: ninguno*

### 6.8.4. - Sensor fuente

Aquí se define el sensor que se coloca en el depósito que sirve como fuente de energía.

*Ajustes: S1-S8, VFS1-2, Depósito activo / Predeterminado: ninguno*

### 6.8.5. - Sensor destino

Se define el sensor que se coloca en el depósito que recibe el calor.

*Ajustes: S1-S8, VFS1-2, Depósito activo / Predeterminado: ninguno*



## 6.9. - Diferencial

El relé se activa con un diferencial entre sensor de fuente y destino.

*Ajustes: On, Off*

### 6.9.1. - Diferencial $\Delta T$

#### Diferencial ON:

Con este diferencial de temperatura se activa el relé.

*Ajustes: 5-20 K / Predeterminado: 8 K*

#### Diferencial OFF:

Con este diferencial de temperatura se desactiva el relé.

*Ajustes: 2-19 K / Predeterminado: 4 K (El limite superior se define por el diferencial de conexión)*

### 6.9.3. - Sensor fuente

#### Sensor fuente de calor/ Proveedor de calor para función diferencial

Determina el sensor de la fuente de calor.

*Ajustes: S1-S8, VFS1-2, Depósito activo / Predeterminado: ninguno*

### 6.9.4. - Dif Tmin

#### Temperatura mínima en sensor de fuente para liberar el relé del diferencial

*Ajustes: 0 a 90°C / Predeterminado: 20°C*

### 6.9.2. - Sensor destino

#### Sensor destino de calor/ Consumidor de calor para función diferencial

Determina el sensor del consumidor.

*Ajustes: S1-S8, VFS1-2, Depósito activo / Predeterminado: ninguno*

### 6.9.5. - Dif Tmax

#### Temperatura máxima en sensor de destino para activar el relé del diferencial

*Ajustes: 0 a 99°C / Predeterminado: 60°C*



## 6.10. - Caldera de combustible solido

El relé se utiliza para el control de una caldera de combustibles solidos.

*Ajustes: On, Off*

### 6.10.1. - CS Tmin

Temperatura minima en la caldera para activar la bomba/relé.

*Ajustes: 0 ° C a 100° C / Predeterminado: 70° C*

### 6.10.2. - CS Tmax

Temperatura máxima en depósito para desactivar la bomba/relé.

*Ajustes: Off a 100°C / Predeterminado: 70° C*

### 6.10.3. - $\Delta T$ CS

La condición de conexión y desconexión por diferencial de temperatura entre caldera y depósito.

Diferencial de conexión  $\Delta T$  CS

*Ajustes: 5 a 20 K / Predeterminado: 8*

Diferencial desconexión  $\Delta T$  CS

*Ajustes: 0 K a  $\Delta T$  conexión CS / Predeterminado: 7*

### 6.10.4. - Sensor caldera

Sensor en la caldera.

*Ajustes: S1-S8, VFS1-2, Depósito activo / Predetermiado: ninguno*

### 6.10.5. - Sensor depósito

Sensor en el depósito.

*Ajustes: S1-S8, VFS1-2, Depósito activo / Predeterminado: ninguno*



## 6.11. - Avisos de error

El relé se conecta cuando se activa una o mas funciones de protección.

Esta función se puede invertir, significa que el relé esta activa por defecto y se desactiva solo con una o mas funciones de protección.

*Ajustes: On, Invertido, Off / Predeterminado: Off*

*Protección colector*

*Protección sistema*

*Anti-congelación*

*Refrigeración nocturna*

*Anti-Legionela*

*Avisos*



## 6.12. - Control de presión

El relé se conecta cuando la presión cae a un valor mínimo o sube a un máximo.

*Ajustes: On, Off / Predeterminado: Off*

### 6.12.1. - Control de presión

En este menú se puede activar el control de la presión en el sistema por un „direct sensor“. Cuando las condiciones de la presión sobrepasan los valores determinados, se conecta el relé.

#### 6.12.1.1. - RPS1 / RPS2

##### Tipo del sensor de presión

En este menú se selecciona el tipo de sensor utilizado.

Atención: Cuando se conecta p.ej. VFS1, no se muestra RPS1.

*Ajustes: Off; 0-0,6 bar; 0-1 bar; 0-1,6 bar; 0-2,5 bar; 0-4 bar; 0-6 bar; 0-10 bar*

*Predeterminado: Off*

#### 6.12.1.2. - Pmin

Presión mínima en el sistema. Si cae la presión debajo, aparece un aviso de error y se activa el relé.

*Ajustes: Off; 0,0 a 0,6 bar*

*Predeterminado: Off*

#### 6.12.1.3. - Pmax

Presión máxima del sistema. Cuando llega la presión a este valor, aparece un aviso de error y se activa el relé.

*Ajustes: Off; 0,0 a 0,6 bar*

*Predeterminado: Off*



## 6.13. - Bomba Booster

Bomba adicional que llena el sistema al principio de la carga

*Ajustes: S1-S8, VFS1-2, Colector activo / Predeterminado: ninguno*

### 6.13.1. - Tiempo de llenado

#### Duración del llenado

Define el tiempo de la función de la bomba booster llenando el sistema.

*Ajustes: 0-120 segundos / Predeterminado: 30 segundos*



## 6.14. - Función paralela R (X)

El relé se conecta junto con el relé R1 o R2

*Ajustes: On, Off*

### 6.14.1. - Retraso On

Se determina el tiempo que pasa entre la conexión de R1 o R2 y el relé de la función paralela.

*Ajustes: 0-120 segundos / Predeterminado: 30 segundos*

### 6.14.2. - Retraso Off

Se determina cuanto tiempo queda activado el relé de función paralela después de desconectar R1 o R2.

*Ajustes: 0-120 segundos / Predeterminado: 30 segundos*



## 6.15. - Siempre activo

El relé esta encendido siempre



## 6.16. - Calefacción

Se regula una bomba de un circuito de calefacción con histéresis fija (+/-1°) cuando se llega al valor de consigna. 30 segundos que se tarda en conectar y desconectar para evitar periodos de funcionamiento muy cortos.

RC21 - controlador de habitación se puede utilizar como sensor en la habitación.

*Ajustes: On, Off*

### 6.16.1. - Consigna Dia

Temperatura de consigna en la habitación durante el día. Si se llega a esta temperatura en el sensor en la habitación en los periodos configurados se desconecta el relé.

*Ajustes: 10 a 30° C*

### 6.16.3. - Consigna Noche

Temperatura de consigna en la habitación durante la noche. Si se llega a esta temperatura en el sensor en la habitación en los periodos configurados se desconecta el relé

*Ajustes: 10 a 30° C*

### 6.16.2. - Sensor habitación

Selección del sensor de referencia para la temperatura en la habitación

*Ajustes: 10 a 30° C*

### 6.16.4. - Horarios

#### Horarios para la operación durante el día de la calefacción

Aquí se programan los horarios deseados para el funcionamiento de la calefacción durante el día. Para cada día de la semana se pueden determinar 3 periodos y se pueden copiar días a otros. Fuera de los horarios programados el regulador trabaja en operación nocturna.

*Ajustes : 00:00 a 23:59 Uhr / Predeterminado : 06:00 a 22:00*

## 6.17. - Contador de energía

### 1. Caudal constante

Si se selecciona como tipo de contador „Caudal constante“, se calcula una aproximación de la energía ganada mediante los valores ajustados manualmente para tipo de glicol, concentración, el caudal y las temperaturas entre colector y depósito. Adicionalmente se puede programar un valor de corrección Offset  $\Delta T$ , que sirve para equilibrar la inexactitud de las temperaturas en el colector y depósito (que no corresponden al 100% las temperaturas de ida y retorno). Ejemplo: Temperatura en el colector 40°C, medición temperatura ida 39°C, Temperatura depósito 30°C, medición temperatura retorno 31° significa una corrección de -20% ( $\Delta T$ -Regulador 10K,  $\Delta T$ -medición 8K => -20% corrección)



Atención

Los valores calculados por el contador de energía “Caudal” solo sirven para un control de funcionamiento del sistema.

### 6.16.5. - Sensor Ida (X)

Bajo este menú se determina el sensor de referencia en la IDA del circuito.

Ajustes: S1-S8, VFS1-2, Colector activo, depósito activo / Predeterminado: S1

### 6.16.6. - Sensor de Retorno

Bajo este menú se determina el sensor de referencia en el retorno del circuito..

Ajustes: S1-S8, VFS1-2, Colector activo, depósito activo / Predeterminado: S1

### 6.16.7. - Tipo de glicol

En este menú se determina el anticongelante utilizado. Si no se aplica glicol, se ajusta el valor a 0.

Ajustes: Etileno, Propileno / Predeterminado: Etileno

### 6.16.8. - Concentración glicol

El porcentaje de la concentración del anticongelante en el medio.

Ajustes: 0-100% / Predeterminado: 45%

### 6.17.1. - Caudal IDA (X)

#### Caudal teórico del sistema

Caudal del sistema en litros por minuto que sirve para base de cálculo de la energía aprovechada.

Ajustes: 0-100 l/min / Predeterminado: 5 l/min

### 6.17.2. - Offset $\Delta T$

#### Factor de corrección para el diferencial de temperatura para el contador de energía

Para el cálculo de la energía aprovechada se consideran las temperaturas entre colector y depósito, resultando así error de lectura. Por eso se puede programar un valor de corrección Offset  $\Delta T$ , que sirve para equilibrar la inexactitud de las temperaturas en el colector y depósito (que no corresponden al 100% las temperaturas de ida y retorno). Ejemplo: Temperatura en el colector 40°C, medición temperatura ida 39°C, Temperatura depósito 30°C, medición temperatura retorno 31° significa una corrección de -20% ( $\Delta T$ -Regulador 10K,  $\Delta T$ -medición 8K => -20% corrección)

Ajustes: -50 a +50% / Predeterminado: 0%

### 6.17.3. - VFS (X)

El tipo del combisensor se ajusta en este menú.

Ajustes: Off; 1-12; 1-20; 2-40; 5-100; 10-200; 20-400 / Predeterminado: Off

### 6.17.4. - Posición VFS

En este menú se define si el combisensor VFS se ha instalado en la IDA o en el RETORNO.

Ajustes: IDA, Retorno / Predeterminado: Retorno



Atención

Para evitar daños al Vortex Flow Sensor se recomienda su instalación en el retorno, de otro modo hay que observar la temperatura máxima admisible! (0°C a 100°C operación continua y -25°C a 120°C puntual)

### 6.17.5. - Sensor de referencia

Se determina el sensor utilizado para el contador de energía.

Ajustes: S1-S8, VFS1-2, Colector activo, Depósito activo / Predeterminado: S1

### 6.18. - Compensación sensor

Divergencias de las temperaturas que se muestran, provocadas por ejemplo por cables largos o sensores en una posición mala, se pueden corregir aquí manualmente. Las modificaciones se realizan para cada sensor de temperatura en pasos de 0,5°C o 0,2% del rango de medición del combisensor VFS / RPS (Caudal / Presión).

*Determ. Sensor según rango de ajuste: -100 ... +100 / Predeterminado: 0*



Atención

Una modificación por el técnico solo es necesario en casos excepcionales en la primera puesta en marcha. Mediciones falsos pueden causar malfunciones.

### 6.19. - Puesta en marcha

El asistente de la puesta en marcha guía por las configuraciones básicas y necesarias para la puesta en marcha, explicando los parámetros en la pantalla.

Pulsando la tecla „esc“ regresa al valor anterior, para ver la configuración otra vez o para modificarla. Pulsando varias veces la tecla „esc“ regresa al menú de la selección para cancelar el asistente. (véase también E.2)



Atención

Solo el técnico debe iniciar la puesta en marcha! Revisa las explicaciones de los parámetros en este manual y observa si para la aplicación se necesitan más configuraciones.

### 6.20. - Ajustes de fabrica

Todas las configuraciones realizadas se pueden cancelar, y el regulador regresa a la condición del suministro.



Atención

Toda la parametrización y las evaluaciones del regulador se pierden para siempre. Después hay que realizar nuevamente una puesta en marcha

### 6.21. - Tarjeta SD

Ajustes para la función „Logging“ con grabación de datos en tarjeta SD.

#### 6.21.1. - Logging

En este menú se activa y define la grabación de datos. Hay diferentes formatos disponibles.

*Einstellbereich: CSV, TSV, JSON, Aus / Voreinstellung: Aus*

#### 6.21.2. - Memoria libre

Muestra el espacio disponible en la tarjeta SD.

#### 6.21.3. - Cargar configuración

Con esta función se pueden cargar las configuraciones del regulador desde la tarjeta SD.



Atención

Todos los ajustes anteriores se sobregaban.

#### 6.21.4. - Guardar configuración

Con esta función se guardan los ajustes del regulador en la tarjeta SD.

#### 6.21.5. - Actualización Firmware

Con esta función se puede actualizar la Firmware del regulador, grabada en la tarjeta SD.



Atención

Durante el proceso de actualización de la Firmware no se debe desconectar la corriente en ningún caso! Eso podría causar daños irreparables.

Se pueden modificar o sobregabar los ajustes. Después de la actualización hay que regresar a ajustes de fábrica y iniciar la puesta en marcha de nuevo.

#### 6.21.6. - Retirar tarjeta

Para retirar la tarjeta SD sin peligro de que se pierden datos se debe desactivar la tarjeta con esta función.

### 6.22. - Ayuda de arranque

En unos sistemas solares, especialmente con tubos de vacío, la medición de los sensores al captador puede ser muy lento o no exacto, porque no se encuentran en la posición más caliente. Con la ayuda de inicio activada se realiza el proceso siguiente:

Sube la temperatura al sensor del captador dentro de un minuto por el valor "Subida", la bomba solar se activa para el periodo "Tiempo circul." para transportar el medio caliente al sensor. Si todavía no existe una condición normal para el arranque, entra un periodo de bloqueo para la ayuda de inicio durante 5 minutos.

*Ayuda inicio - Ajustes: on, off / Predeterminado: off*

*Prebarrido - Ajuste: 2 ... 30 Sek. / Predeterminado: 5 Sek.*

*Incremento - Ajustes: 1°C...10°C/Min. / Predeterminado: 3°C/Min.*



Atención

Esta función solo se debe activar por el técnico si hay problemas con la medición. Revisa sobre todo las instrucciones del fabricante del captador.

### 6.23. - Hora y fecha

Este menú sirve para configurar la hora actual y la fecha.



Atención

Para la evaluación de los datos del sistema una configuración exacta de la hora del regulador es imprescindible. Después de un corte de luz es necesario comprobar si el reloj sigue funcionando.

### 6.24. - Horario verano

Con esta función activada, cambia la centralita automáticamente entre horario de invierno y verano.

# Bloqueo de menú

## 7. - Bloqueo de menú



Bajo el menú "7. Bloqueo de menú" se protege el regulador contra una determinación o un cambio de valores no deseado.

Se sale del menú pulsando "esc"

Los menús siguientes todavía se pueden mirar o modificar a pesar del bloqueo activado:

1. Mediciones
2. Evaluación
- 6.23. Hora&Fecha
8. Bloqueo de menú
9. Codigos de servicio

*Para bloquear los otros menús hay que elegir "Activa bloqueo".*

*Para liberar el acceso hay que elegir "Desactiva bloqueo".*

*Posibles ajustes: activado, desactivado / Predeterminado: desactivado*

## 8. - Codigos de servicio

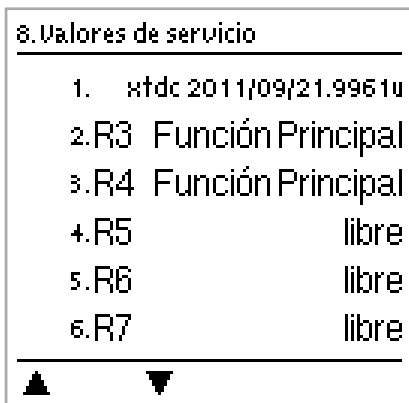

El menú "8. Codigos del servicio" sirve por ejemplo para el diagnostico a distancia por el técnico o fabricante.

Se sale de este menú pulsando "esc"

Los codigos de servicio se graban en la tarjeta SD con la función Logging

## 9. - Idioma

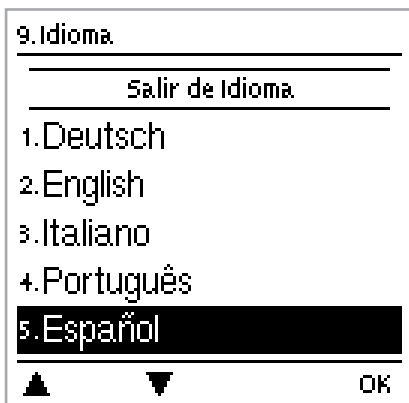

Con el menú "9. Idioma" se puede elegir el idioma del regulador. En la primera puesta en marcha este menú aparece automáticamente.

Los idiomas elegibles pueden variar según tipo de aparato! La selección del idioma no existe en todos los tipos de aparatos!

## Z.1. Malfunción con mensaje de error

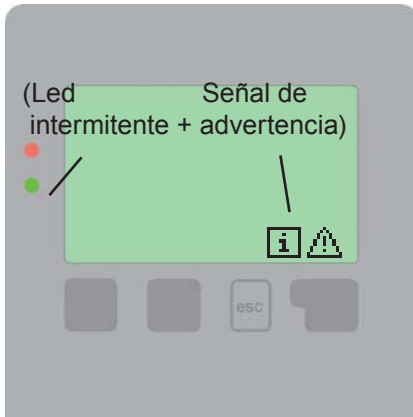

Si hay una malfunción, se activa una luz intermitente y en la pantalla aparece una señal de advertencia. Si el error desaparece, cambia la señal de advertencia a una de información y la luz se desactiva. Pulsando la tecla abajo del señal se obtiene más información.



No actua sin autorización.  
En caso de un error pregunta al técnico!

Posibles mensajes de fallo:	Instrucciones para el especialista
Sensor x defectuoso ----->	Significa que un sensor, una conexión con el regulador o un cable son o eran defectuosos. (B2 - Tabla de resistencias en pagina )
Alarma captador ----->	La temperatura del captador, determinada bajo menú 6.5 esta o estaba sobrepasada.
Reinicio ----->	El regulador se ha reiniciado por ejemplo por una desconexión de la corriente. Observe la fecha & hora!
Hora&Fecha ----->	Esta pantalla aparece automáticamente despues de una desconexión para configurar de nuevo hora&fecha.
Circulación nocturna ----->	La bomba solar esta o estaba activada entre 23:00 y 04:00. Este error aparece muchas veces si no se programa la hora correctamente, pero puede tambien indicar una malfunción.

# Malfunciones

## Z.2 Cambiar fusible



Reparación y mantenimiento solo deben ser realizados por un técnico especialista. Antes de manipular el aparato hay que desconectarlo y protegerlo contra reconexión! Prueba que esta libre de tensión!



Solo utiliza el fusible del suministro o un fusible similar con estas características: T2A 250V: T630mA / 250V y T2A / 250V .

Si el regulador tiene conexión a la red y a pesar de eso no tiene función ni pantalla, es probable que el fusible interno del aparato esta defectuoso. Abre el aparato como explicado bajo C y quita y revisa el fusible viejo.

Cambia el fusible defectuoso y encuentra la fuente de la malfunción (por ejemplo la bomba) para eliminarla.

Despues conecta el regulador y revisa todas los relés manualmente como explicado bajo 3.2.

### Z.2.1

Fusible  
T630mA / 250V

Fusibles  
T2A / 250V

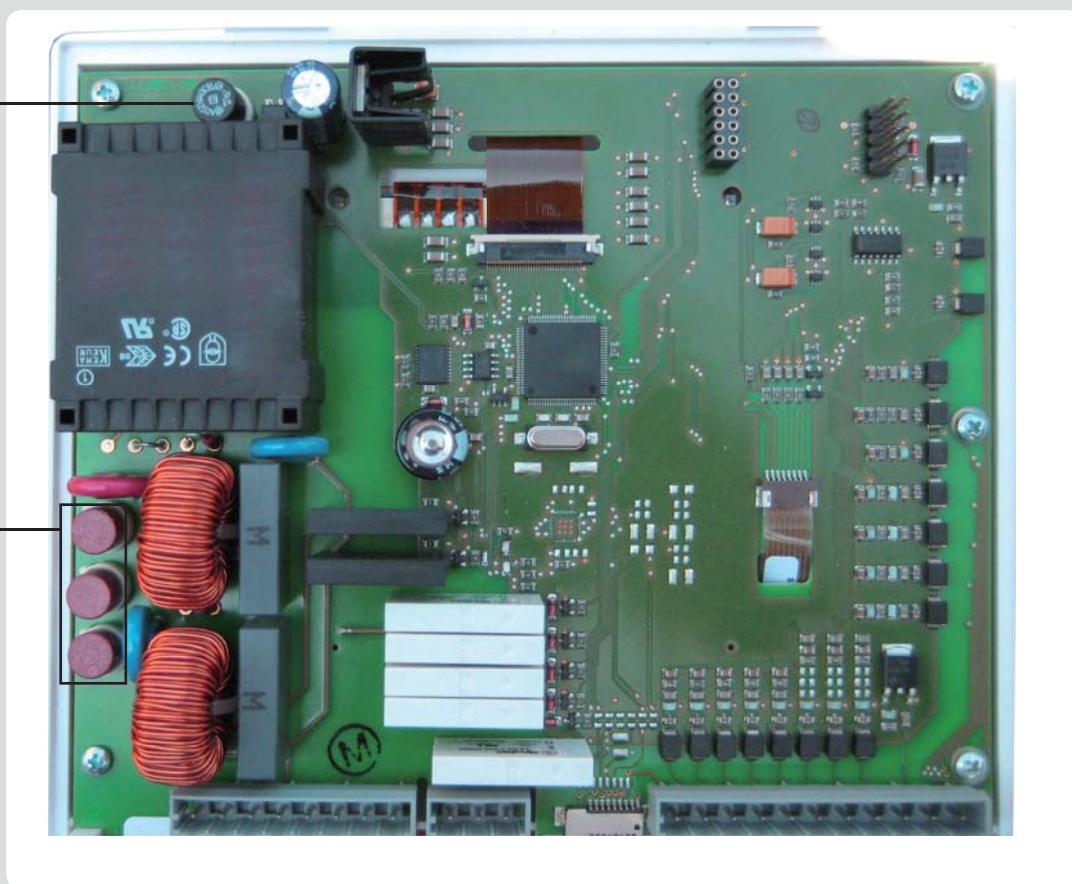

## Z.3 Mantenimiento



Con el mantenimiento anual del sistema de calefacción el técnico especialista tambien deberia revisar las funciones del regulador y si es necesario optimizar la configuración.

Realizar mantenimiento:

- Revisa fecha y hora (véase 6.23)
- Observación/Control de plausibilidad de la evaluación (véase „2. - Evaluación“ en página )
- Control de la memoria de errores (véase „6.11. - Mensajes de error“ en página )
- Observación/Control de plausibilidad de la medición actual (véase 1. en página )
- Control de relés/consumidores en operación manual (véase 3.2)
- Optimización de los parámetros determinados



En vez de limitar el caudal del sistema con una valvula, mejor se controla el caudal con el regulador de velocidades de la bomba y con la configuración de „max.revoluciones“ del regulador (véase 6.2.6). Eso ahorra energía eléctrica!



Los codigos del servicio (véase 8.) contienen a parte de la medición actual y condición operativa tambien todas las determinaciones del regulador. Anota los valores despues de la puesta en marcha exitosa!



Si hay dudas por el comportamiento del regulador o malfunciones, los codigos de servicio sirven para un diagnostico a distancia. Anota los codigos (véase 8.) en el momento de la malfunción. Envía la tabla de los codigos de servicio con fax o email con una explicación breve del error al técnico o fabricante!



En el programa 15 „Solar con acumulador y Piscina“ se puede desactivar la carga de la piscina por ejemplo para la operación en invierno. Para eso pulsa simplemente en el modo de visión general para varios segundos la tecla „esc“. Despues aparece en la pantalla un aviso cuando la piscina esta conectada y desconectada.



Anota periodicamente las evaluaciones y datos mas importantes para usted (véase 2.), para evitar perdidas de datos.



Actualizaciones del Firmware se publicaran en la pagina web [www.sorel.de](http://www.sorel.de) según disponibilidad y el update de la centralita se realiza por una tarjeta SD.

Variante hidráulica determinada:

Puesta en marcha el:

Puesta en marcha por:

Notas:

Distribuidor

Fabricante:

SOREL GmbH Mikroelektronik  
Jahnstr. 36  
D - 45549 Sprockhövel

Tel. +49 (0)23 39 60 24

Fax +49 (0)23 39 60 25

Servicio técnico  
93 184 24 18

[www.sorel.de](http://www.sorel.de)  
[info@sorel.de](mailto:info@sorel.de)

Explicación concluyente:

A pesar de que este manual se ha elaborado cuidadosamente, no se pueden descartar errores o también informaciones incompletas. Errores y posibles modificaciones técnicas quedan básicamente salvos.