

Contrôleur du différentiel de température STDC

Instructions de montage et de service

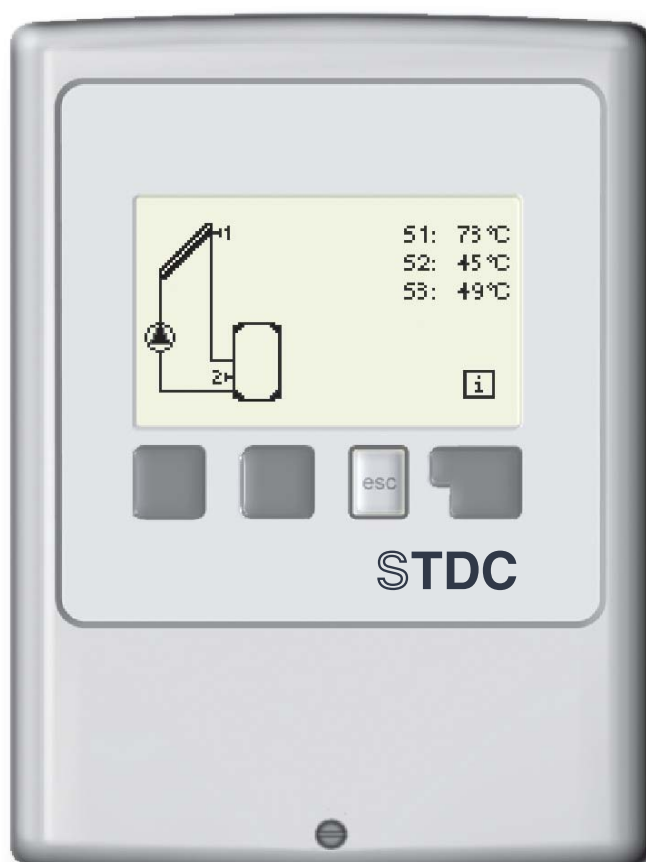

Lire attentivement avant le montage, la mise en service et l'utilisation

| | | | |
|--|-----------|-----------------------------------|-----------|
| Inhalt | | | |
| A.1 Déclaration de conformité CE | 3 | 5. Paramètres | 23 |
| A.2 Recommandations générales | 3 | 5.1 Tmin S1 | 23 |
| A.3 Explication des symboles | 3 | 5.2 Tmax S2 | 23 |
| A.4 Modifications de l'appareil | 4 | 5.3 ΔT | 24 |
| A.5 Garantie et responsabilité | 4 | 5.4 Tref | 24 |
| | | 5.5 Temps du thermostat | 25 |
| B.1 Caractéristiques techniques | 5 | 5.6 „Fonction Fête“ | 25 |
| B.2 À propos du régulateur | 6 | 5.7 Tmax S3 | 25 |
| B.3 Etendue des fournitures | 6 | 6. Fonctions de protection | 26 |
| B.4 Elimination et mat. polluantes | 6 | 6.1 Protection antiblocage | 26 |
| B.5 Variantes hydrauliques | 7 | 6.2 Protection antigel | 26 |
| | | 6.3 Protection de l'installation | 27 |
| C.1 Montage mural | 8 | 6.4 Protection du panneau solaire | 27 |
| C.2 Raccordement électrique | 9 | 6.5 Alarme Coll. | 27 |
| C.3 Installation des sondes | 11 | 6.6 Refroidissement par retour | 28 |
| | | 6.7 Prot. antilégionnellose | 28 |
| D Schéma des connexions | 12 | 7. Fonctions spécifiques | 29 |
| | | 7.1 Sélection du programme | 29 |
| E.1 Affichage et saisie | 16 | 7.2 Heure & date | 29 |
| E.2 Aide à la mise en service | 17 | 7.3 Calibrage | 29 |
| E.3 Mise en service libre | 17 | 7.4 Mise en service | 30 |
| E.4 Architecture d. menus | 18 | 7.5 Réglages usine | 30 |
| 1. Valeurs de mesure | 19 | 7.6 Extensions | 30 |
| | | 7.7 Quantité de chaleur | 31 |
| 2. Traitement | 20 | 7.8 Fonction d'Aide au démarrage | 31 |
| 2.1 Heures de service | 20 | 8. Verrouillage des menus | 32 |
| 2.2 Différentiel de température ΔT | 20 | 9. Valeurs SAV | 33 |
| 2.3 Production de chaleur | 20 | 10. Langue | 34 |
| 2.4 Aperçu graphique | 20 | Z.1 Pannes et messages d'erreur | 35 |
| 2.5 Messages | 20 | Z.2 Remplacement du fusible | 36 |
| 2.6 RàZ / Effacer | 20 | Z.3. Entretien : | 37 |
| 3. Mode d'affichage | 21 | | |
| 3.1 Graphique | 21 | | |
| 3.2 Aperçu | 21 | | |
| 3.3 En alternance | 21 | | |
| 4. Modes service | 22 | | |
| 4.1 Automatique | 22 | | |
| 4.2 Manuel | 22 | | |
| 4.3 Arrêt | 22 | | |

Consignes de sécurité

A.1 Déclaration de conformité CE

En apposant le sigle CE sur l'appareil, le fabricant déclare que le contrôleur du différentiel de température 1, ci-après dénommé STDC, est conforme aux dispositions de sécurité en vigueur suivantes :

- directive CE basse tension
73/23/CEE, modifiée par la directive 93/68/CEE
- directive CE relative à la compatibilité électromagnétique
89/336/CEE dans la version 92/31/CEE dans la version 93/68/CEE

La conformité a été démontrée et les documents correspondants ainsi que la déclaration de conformité sont déposés chez le fabricant.

A.2 Recommandations générales

À lire impérativement

Ces instructions de montage et de service contiennent des recommandations essentielles et des informations importantes relatives à la sécurité, au montage, à la mise en service, à l'entretien et à l'utilisation optimale de l'appareil. C'est pourquoi l'installateur / le technicien spécialisé et l'exploitant de l'installation sont tenus de lire et d'observer ces instructions dans leur intégralité avant le montage, la mise en service et l'utilisation de cet appareil. Observez en outre les consignes de prévention des accidents en vigueur dans les différents pays, les normes DIN-EN concernées ainsi que les instructions de montage et de service des composants supplémentaires de l'installation. Le régulateur ne remplace en aucun cas les dispositifs techniques en matière de sécurité éventuellement à prévoir.

Pour l'exploitant : demandez au technicien spécialisé de vous expliquer en détails le mode de fonctionnement. Conservez toujours ces instructions de service à proximité du régulateur.

A.3 Explication des symboles



Danger

Recommandations susceptibles d'avoir des conséquences mortelles dues à la tension électrique en cas de non respect.



Danger

Recommandations susceptibles d'entraîner de graves conséquences sur le plan de la santé, comme par exemple des brûlures, voire des blessures mortelles, en cas de non respect.



Attention

Recommandations susceptibles d'entraîner une destruction de l'appareil, de l'installation ou des dommages écologiques en cas de non respect.



Attention

Recommandations particulièrement importantes pour le fonctionnement et l'exploitation optimale de l'appareil et de l'installation.

Consignes de sécurité

A.4 Modifications de l'appareil



Les modifications apportées à l'appareil peuvent nuire à la sécurité et au fonctionnement de l'appareil et de l'installation complète.

- sans autorisation écrite préalable du fabricant, il est interdit de procéder à des modifications et à des transformations sur l'appareil
- il est, en outre, interdit de monter des composants supplémentaires qui n'ont pas été testés en même temps que l'appareil
- quand il semble apparent, comme par exemple suite à une détérioration du boîtier, qu'un fonctionnement sans danger de l'appareil n'est plus possible, veuillez immédiatement mettre l'appareil hors service
- les pièces d'appareil et les accessoires ne se trouvant pas dans un état impeccable doivent immédiatement être remplacés
- n'utilisez que des pièces de rechange et des accessoires d'origine du fabricant.
- les marques d'usine présentes sur l'appareil ne doivent pas être modifiées, enlevées ni rendues illisibles
- ne procédez effectivement qu'aux réglages sur le régulateur décrits dans ces instructions de service

A.5 Garantie et responsabilité

Le régulateur a été fabriqué et testé en tenant compte d'exigences très strictes en matière de qualité et de contrôle. L'appareil est soumis à la garantie légale de 2 ans à compter de la date d'achat.

Sont toutefois exclus de la garantie et de toute responsabilité les dommages personnels et matériels à mettre, par exemple, sur le compte d'une ou de plusieurs des causes suivantes :

- non observation des présentes instructions de montage et de service
- montage, mise en service, entretien et utilisation non conformes
- réparations non effectuées dans les règles
- modifications constructives de l'appareil effectuées sans autorisation
- montage de composants supplémentaires n'ayant pas été testés avec l'appareil
- tous les dommages dus à une poursuite d'utilisation de l'appareil malgré un défaut manifeste
- pas d'utilisation de pièces de rechange et d'accessoires d'origine
- utilisation non conforme à l'usage prévu de l'appareil
- dépassement et sous-dépassement des valeurs seuil mentionnées dans les caractéristiques techniques
- cas de force majeure

Description du régulateur

B.1 Caractéristiques techniques

Données électriques:

| | |
|---|--------------------------------|
| Tension secteur | 230 V CA +/- 10% |
| Fréquence réseau | 50...60Hz |
| Puissance absorbée | ~1,5VA |
| Capacité de coupure relais mécanique | 460VA pour AC1 / 185W pour AC3 |
| Fusible interne | 2A à action retardée 250V |
| Type de protection | IP40 |
| Classe de protection | II |
| Entrées de capteur | 3 x Pt1000 |
| Plage de mesure | -40°C bis 300°C |

Conditions ambiantes admissibles:

| | |
|---|---------------------------------|
| Température ambiante | |
| pendant le fonctionnement du régulateur | 0°C...40°C |
| pendant le transport/le stockage | 0°C...60°C |
| Humidité atmosphérique | |
| pendant le fonctionnement du régulateur | 85% max. d'humidité rel. à 25°C |
| pendant le transport/le stockage | aucune condensation autorisée |

Autres données et dimensions

| | |
|--|--------------------------------------|
| Conception du boîtier | en 2 parties plastique ABS |
| Possibilité de montage | Montage mural |
| Dimensions totales | 163mm x 110mm x 52mm |
| Dimensions de montage de la découpe | 157mm x 106mm x 31mm |
| Afficheur | écran 100% graphique 128 x 64 points |
| Diode électroluminescente | multicolore |
| Utilisation | 4 touches de saisie |

Sondes de température:

(éventuellement non fournies)

| | |
|-------------------------------------|--|
| sonde de collecteur ou de chaudière | Pt1000, p. ex. sonde à immersion TT/S2 jusqu'à 180°C |
| sonde d'ballon | Pt1000, p. ex. sonde à immersion TT/P4 jusqu'à 95°C |
| sonde à poser sur la tuyauterie | Pt1000, p. ex. sonde à contact TR/P4 jusqu'à 95°C |
| Conduites des sondes | 2x0,75 mm ² pouvant être rallongées jusqu'à 30 m max. |

Tableau de résistance à la température pour les capteurs Pt1000

| °C | 0 | 10 | 20 | 30 | 40 | 50 | 60 | 70 | 80 | 90 | 100 |
|----|------|------|------|------|------|------|------|------|------|------|------|
| Ω | 1000 | 1039 | 1077 | 1116 | 1155 | 1194 | 1232 | 1270 | 1308 | 1347 | 1385 |

Description du régulateur

B.2 À propos du régulateur

Le contrôleur du différentiel de température STDC vous permet d'assurer une exploitation et un contrôle de fonctionnement efficace de votre installation solaire ou de votre chauffage. L'appareil se démarque tout particulièrement par sa fonctionnalité et son utilisation simple, voire explicite. À chaque étape de saisie, les différentes touches de saisie sont affectées à des fonctions significatives et expliquées. Dans le menu du régulateur, vous disposez aussi, en plus des mots-clés pour les valeurs de mesure et les réglages, également de textes d'aide et de graphiques clairs.

Le STDC peut être utilisé comme régulateur de différentiel de température pour différentes variantes d'installation décrites et expliquées au point B.5.

Caractéristiques majeures du STDC :

- affichage des graphiques et des textes sur l'écran éclairé
- appel simple des valeurs de mesure actuelles
- traitement et surveillance de l'installation, entre autres via statistiques graphiques
- nombreux menus de réglage expliqués
- verrouillage des menus activable pour éviter tout dérèglement involontaire
- restauration de valeurs sélectionnées au préalable ou des réglages en usine

B.3 Etendue des fournitures

- Régulateur de différentiel de température STDC
- 2 vis 3,5 x 35mm et 2 chevilles S6 pour montage mural
- 4 colliers de serrage avec 8 vis, fusible de rechange 2AT
- Instructions de montage et de service STDC en option en fonction du modèle/de la commande:
- 2 à 3 sondes de température Pt1000 et tubes plongeurs également disponibles:
- Sonde de température Pt1000, tube plongeur, protection contre les surtensions.

B.4 Elimination et matières polluantes

L'appareil est conforme à la directive ROHS européenne 2002/95/CE de restriction d'utilisation de certaines matières dangereuses dans les appareils électriques et électroniques.



Attention

Ne jetez en aucun cas l'appareil en même temps que les ordures ménagères. N'éliminez l'appareil que dans les centres de collecte correspondants ou retournez le au revendeur ou au fabricant.

Description du régulateur

B.5 Variantes hydrauliques



Les illustrations suivantes ne doivent être considérées que comme des schémas de principe pour la représentation de l'hydraulique d'installation respective et ne sauraient être considérées comme exhaustives. Le régulateur ne remplace en aucun cas les dispositifs techniques liés à la sécurité. Selon le cas d'application, d'autres composants d'installation et de sécurité, comme les vannes d'arrêt, les clapets anti-retour, les limiteurs de température de sécurité, la protection contre les brûlures, etc. sont prescrit et doivent être prévus.

①

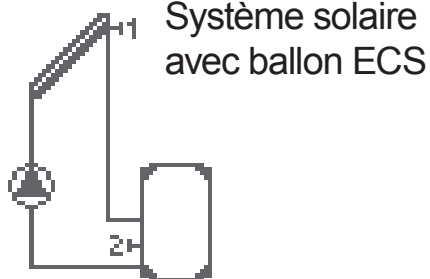

②

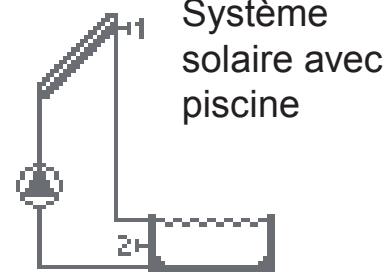

③

Chaudière combustible solide avec ballon ECS

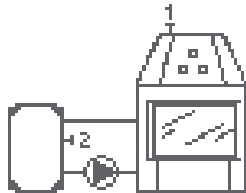

④

Transbordement du ballon ECS



⑤

Circuit de chauffage retour

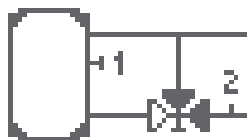

⑥

Thermostat

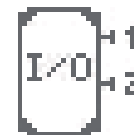

⑦

ΔT Universel



⑧

Vanne de fermeture

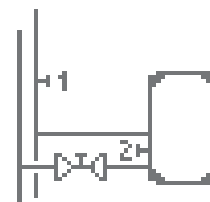

Installation

C.1 Montage mural



Installez le régulateur exclusivement dans des locaux secs et dans les conditions ambiantes décrites au point B.1 « Caractéristiques techniques ». Suivez la description ci-après.

C.1.1

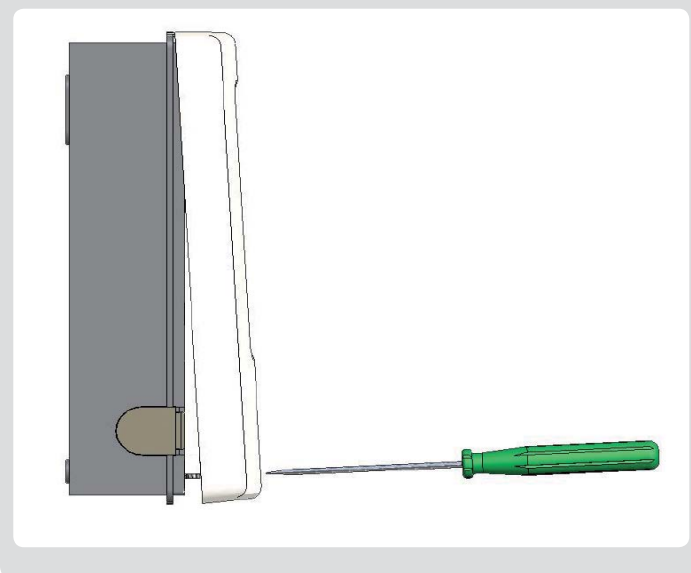

1. Dévissez complètement la vis du couvercle

2. Retirez avec précaution la partie supérieure du boîtier de la partie inférieure.

3. Mettez la partie supérieure du boîtier de côté en faisant attention de ne pas toucher l'électronique.

4. Tenez la partie inférieure (C.1.2) du boîtier comme illustré et tracez les 2 trous de fixation. Veillez à ce que la surface du mur soit la plus plane possible afin que le boîtier ne se déforme pas lors du vissage.

C.1.2

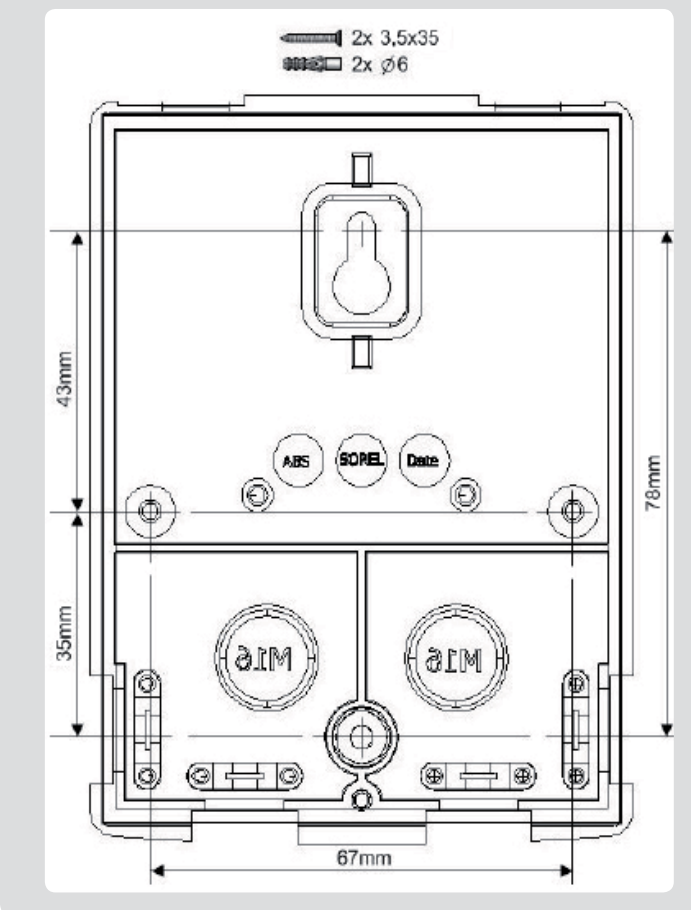

5. A l'aide d'une perceuse et d'un foret de 6, percez au minimum 2 trous au niveau des points tracés sur le mur et enfoncez les chevilles. Le régulateur peut également être fixé par 4 vis

6. Mettez la vis supérieure en place et serrez-la légèrement.

7. Accrochez la partie inférieure du boîtier et mettez toutes les vis manquantes en place.

8. Alignez le boîtier et serrez toutes les vis

Installation

C.2 Raccordement électrique



Avant de travailler sur l'appareil, coupez l'alimentation électrique, protégez contre toute remise sous tension ! Vérifiez l'absence de tension! Seul un technicien spécialisé est habilité à effectuer le raccordement électrique en respectant les prescriptions en vigueur. Le régulateur ne doit pas être mis en service si le boîtier est endommagé ou présente des fissures.



N'introduire les câbles des sondes de température que par le côté gauche et les câbles secteur sous tension que par le côté droit de l'appareil. Les câbles basse tension ainsi que les câbles des sondes de température doivent être bien séparés du circuit d'alimentation.



Au niveau de l'alimentation du régulateur, prévoir l'installation d'un coupe-circuit agissant sur tous les pôles, comme un commutateur d'urgence pour chauffage.



Le câble à raccorder à l'appareil doit être dégainé au maximum de 65 mm et la gaine du câble doit exactement arriver à l'entrée de l'appareil, juste après le collier de serrage.



Nous vous conseillons l'utilisation de câble flexible afin de faciliter le branchement dans le boîtier.

C.2.1



1.Sélectionnez PROGRAMME / HYDRAULIQUE (voire D)

2.Dégainez le câble à 65 mm et dénudez de 10 à 11 mm les autres câbles (C.2.1)

C.2.1.a

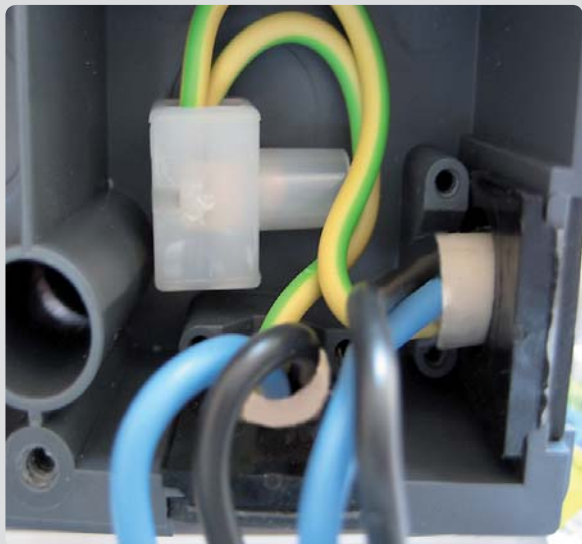

3.Ouvrez le boîtier (1.1) , introduisez le câble et vissez le collier de serrage.

4.Montez les dominos (voire C.2.1.a).



Mettez les raccords en position afin d'éviter de blesser ceux-ci lors du montage du boîtier.

Installation

C.2.1.b



5. Maintenez la partie supérieure afin que le boîtier touche au bord inférieur (C.2.1.b)
6. Actionnez le bornier avec le pouce ou un outil adéquat (C.2.1.d) et branchez la partie électronique du régleur (page 12-15)
7. Accrochez la partie supérieure du boîtier, enfoncez les câbles dans le bornier et fermez avec précaution le boîtier (C.2.1.c et C.2.1.e)

Important

La pose et le raccordement des conducteurs est à respecter scrupuleusement afin d'éviter tout endommagement des borniers.

8. Serrez les vis du couvercle
9. Mettez sous tension et actionnez le régleur.

C.2.1.c

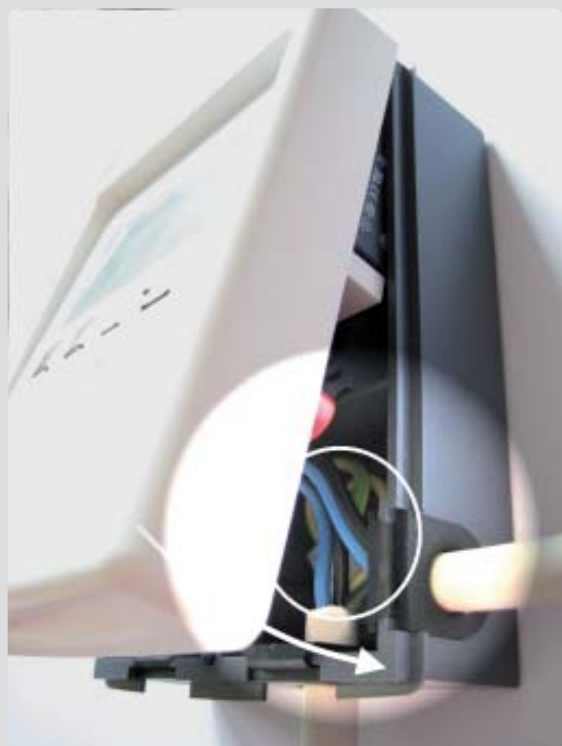

C.2.1.d



Installation

C.2.1.e



Attention

La pose et le raccordement des conducteurs est à respecter scrupuleusement afin d'éviter tout endommagement des borniers

C.3 Installation des sondes de température

Le régleur travaille avec des sondes PT1000 qui assurent une température au degré près, afin de garantir le fonctionnement optimal de l'installation en termes de réglage technique.



Attention

Si nécessaire, les câbles des sondes peuvent être rallongés à 30 m max. à l'aide d'un câble de 0,75 mm². Attention le rallongement de la longueur du câble ne doit pas engendrer une résistance électrique supplémentaire afin de ne pas fausser la mesure! Placez les sondes exactement dans la zone à mesurer! N'utilisez que la sonde à immersion, à contact ou à poser à plat appropriée au domaine d'application correspondant et en respectant la plage de températures admissible concernée.



Attention

Les câbles des sondes de température doivent être posés séparément des câbles secteur sous tension et ne doivent, par exemple, pas être posés dans la même goulotte électrique!

Installation

D Schéma des connexions

D.1 Solaire avec ballon ECS

 Côté capteur 12V max.
 Côté secteur 230 V CA

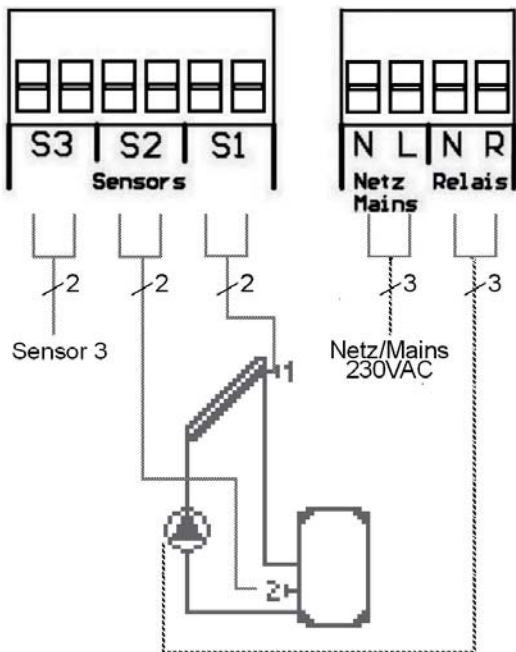

Très basse tension 12 V CA/CC max.
Raccordement boîte à bornes gauche!

Borne: Raccordement pour:

- S1 (2x) Sonde 1 Collecteur
- S2 (2x) Sonde 2 Accumulateur
- S3 (2x) Sonde 3 (en option)

La polarité des sondes est quelconque
Tension de réseau 230 V CA 50-60Hz
Raccordement dans la boîte à bornes droite!

Borne: Raccordement pour:

- L Secteur conducteur externe L
- N Secteur conducteur neutre N
- R1 Pompe conducteur externe L
- N Pompe conducteur neutre N

Le raccordement des conducteurs de protection s'effectue sur le répartiteur PE métallique

D.2 Solaire avec piscine

 Côté capteur 12V max.
 Côté secteur 230 V CA

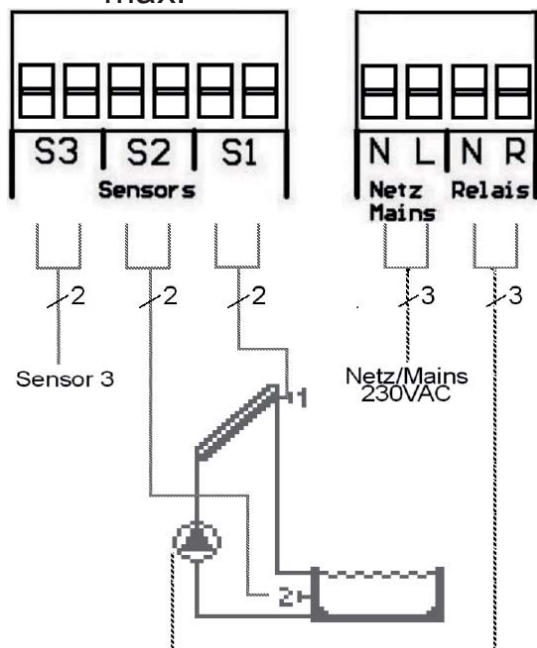

Très basse tension 12 V CA/CC max.
Raccordement boîte à bornes gauche!

Borne: Raccordement pour:

- S1 (2x) Sonde 1 Collecteur
- S2 (2x) Sonde 2 Piscine
- S3 (2x) Sonde 3 (en option)

La polarité des sondes est quelconque.
Tension de réseau 230 V CA 50-60Hz
Raccordement dans la boîte à bornes droite!

Borne: Raccordement pour:

- L Secteur conducteur externe L
- N Secteur conducteur neutre N
- R1 Pompe conducteur externe L
- N Pompe conducteur neutre N

Le raccordement des conducteurs de protection s'effectue sur le répartiteur PE métallique!

Installation

D.3 Chaudière combustible solide avec ballon ECS

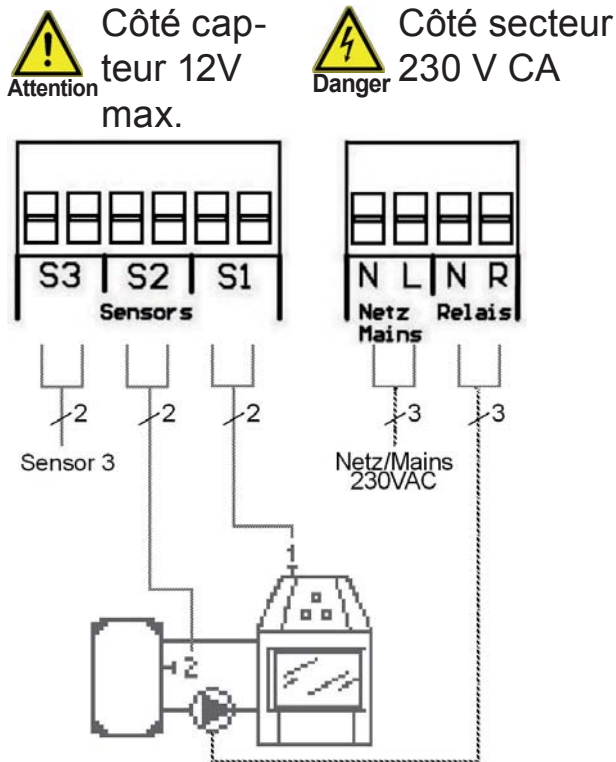

Très basse tension 12 V CA/CC max.
Raccordement boîte à bornes gauche!
Borne: Raccordement pour:
S1 (2x) Sonde 1 Chaudière comb.solide
S2 (2x) Sonde 2 Accumulateur
S3 (2x) Sonde 3 (en option)
La polarité des sondes est quelconque.
Tension de réseau 230 V CA 50-60Hz
Raccordement dans la boîte à bornes droite!

Borne: Raccordement pour:
L Secteur conducteur externe L
N Secteur conducteur neutre N
R1 Pompe conducteur externe L
N Pompe conducteur neutre N
Le raccordement des conducteurs de protection s'effectue sur le répartiteur PE métallique !

D.4 Circuit de chauffage retour

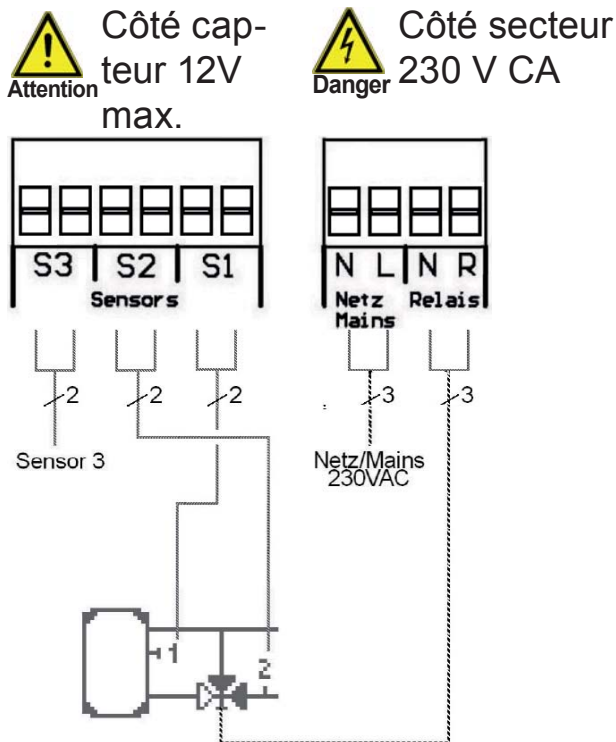

Très basse tension 12 V CA/CC max.
Raccordement boîte à bornes gauche!
Borne: Raccordement pour:
S1 (2x) Sonde 1 Accumulateur
S2 (2x) Sonde 2 Retour
S3 (2x) Sonde 3 (en option)
La polarité des sondes est quelconque.
Tension de réseau 230 V CA 50-60Hz
Raccordement dans la boîte à bornes droite!

Borne: Raccordement pour:
L Secteur conducteur externe L
N Secteur conducteur neutre N
R1 Vanne conducteur externe L
N Vanne conducteur neutre N
Le raccordement des conducteurs de protection s'effectue sur le répartiteur PE métallique !

! Sens de commutation vanne: R1 activité/ Vanne activée = Passage par l'accumulateur

Installation

D.5 Transbordement du ballon ECS

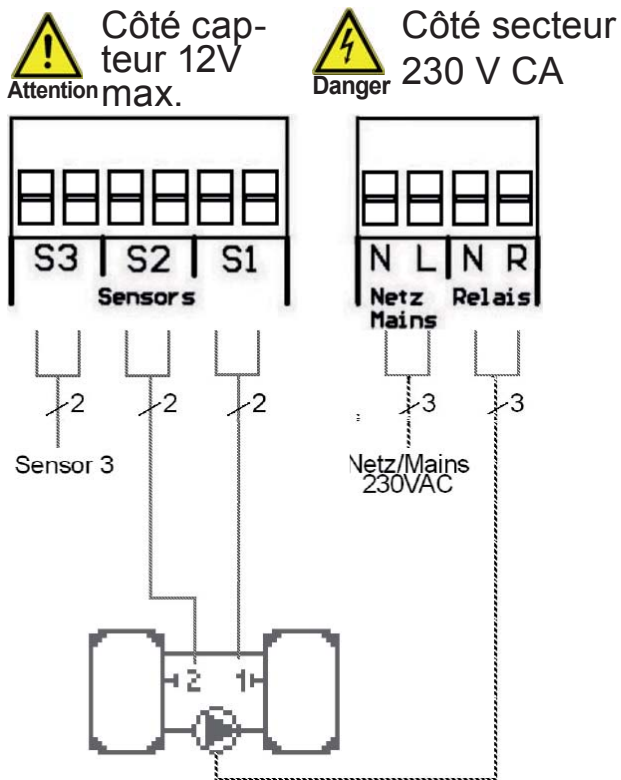

Très basse tension 12 V CA/CC max.
Raccordement boîte à bornes gauche!

Borne: Raccordement pour:

- S1 (2x) Sonde 1 Accumulateur 1
- S2 (2x) Sonde 2 Accumulateur 2
- S3 (2x) Sonde 3 (en option)

La polarité des sondes est quelconque.
Tension de réseau 230 V CA 50-60Hz
Raccordement dans la boîte à bornes droite!

Borne: Raccordement pour:

- L Secteur conducteur externe L
- N Secteur conducteur neutre N
- R1 Pompe conducteur externe L
- N Pompe conducteur neutre N

Le raccordement des conducteurs de protection s'effectue sur le répartiteur PE métallique !



La dissipation de chaleur s'effectue u ballon 1 à u ballon 2

D.6 Thermostat

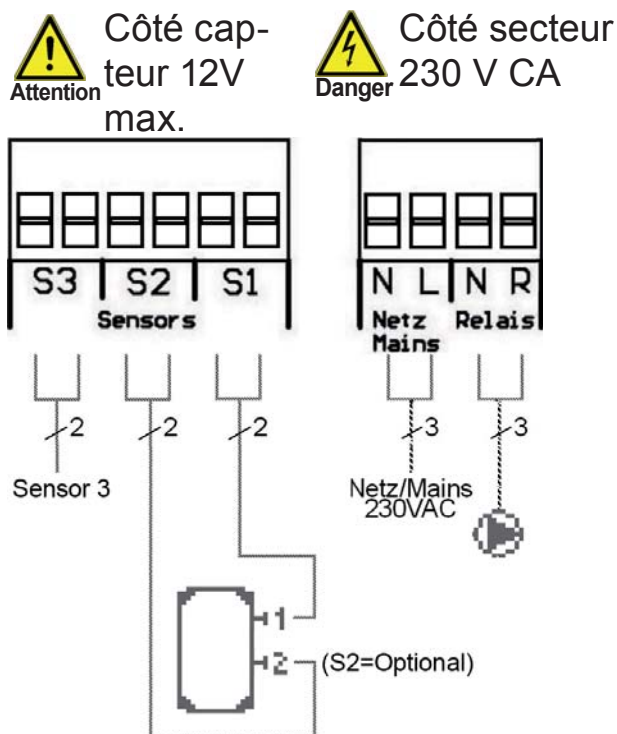

Très basse tension 12 V CA/CC max.
Raccordement boîte à bornes gauche!

Borne: Raccordement pour:

- S1 (2x) Sonde 1 Accumulateur ci-dessus
- S2 (2x) Sonde 2 (en option)
- S3 (2x) Sonde 3 (en option)

La polarité des sondes est quelconque.
Tension de réseau 230 V CA 50-60Hz
Raccordement dans la boîte à bornes droite!

Borne: Raccordement pour:

- L Secteur conducteur externe L
- N Secteur conducteur neutre N
- R1 Pompe conducteur externe L
- N Pompe conducteur neutre N

Le raccordement des conducteurs de protection s'effectue sur le répartiteur PE métallique !



Lorsque la sonde 2 est installée, alors la sonde S1 est considérée en marche et la sonde 2 en arrêt.

Installation

D.7 ΔT Universel

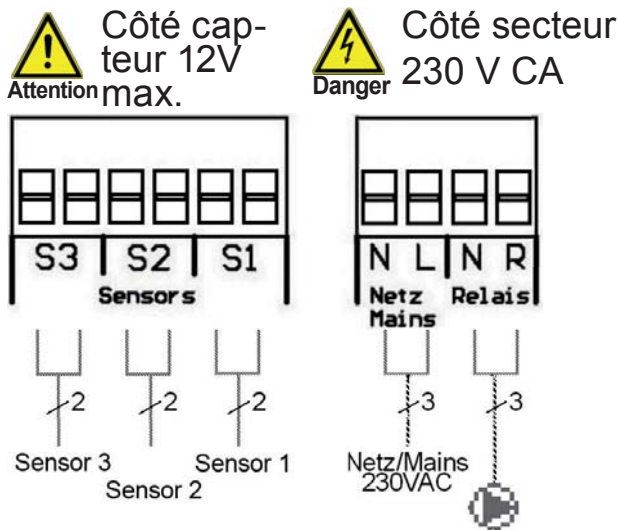

Si fonction ΔT de la sonde 1 est supérieure à la sonde 2, la pompe commute sur le relais R

Très basse tension 12 V CA/CC max.
Raccordement boîte à bornes gauche!

| Borne: | Raccordement pour: |
|---------|---------------------|
| S1 (2x) | Sonde 1 conductrice |
| S2 (2x) | Sonde 2 référence |
| S3 (2x) | Sonde 3 (en option) |

La polarité des sondes est quelconque.
Tension de réseau 230 V CA 50-60Hz
Raccordement dans la boîte à bornes droite!

| Borne: | Raccordement pour: |
|--------|------------------------------|
| L | Secteur conducteur externe L |
| N | Secteur conducteur neutre N |
| R1 | Pompe conducteur externe L |
| N | Pompe conducteur neutre N |

Le raccordement des conducteurs de protection s'effectue sur le répartiteur PE métallique !

D.8 Vanne de fermeture

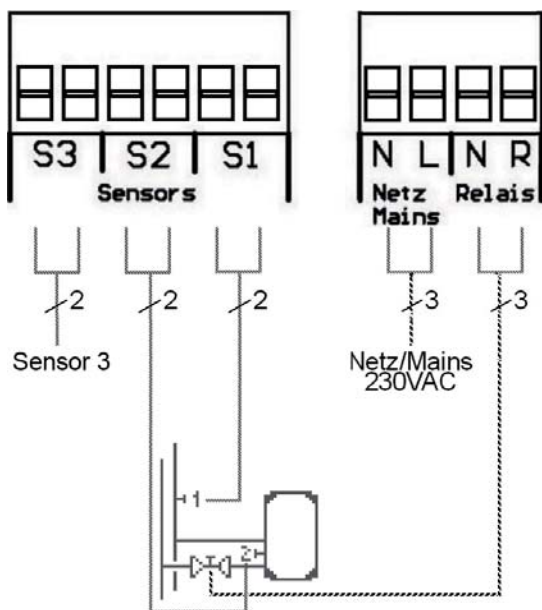

Très basse tension 12 V CA/CC max.
Raccordement boîte à bornes gauche!

| Borne: | Raccordement pour: |
|---------|---------------------|
| S1 (2x) | Sonde 1 départ |
| S2 (2x) | Sonde 2 retour |
| S3 (2x) | Sonde 3 (en option) |

La polarité des sondes est quelconque.
Tension de réseau 230 V CA 50-60Hz
Raccordement dans la boîte à bornes droite!

| Borne: | Raccordement pour: |
|--------|------------------------------|
| L | Secteur conducteur externe L |
| N | Secteur conducteur neutre N |
| R1 | Vanne conducteur externe L |
| N | Vanne conducteur neutre N |

Le raccordement des conducteurs de protection s'effectue sur le répartiteur PE métallique !

E.1 Affichage et saisie

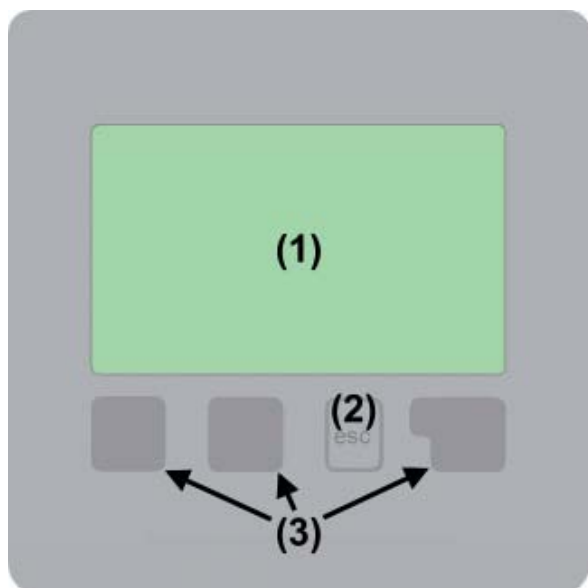



L'afficheur (1) avec son important mode texte et graphique vous permet d'assurer la commande simple et presque explicite du régulateur.

Les saisies s'effectuent à l'aide de 4 touches (3+4) auxquelles différentes fonctions sont affectées en fonction de la situation. La touche « esc » (3) sert à interrompre une saisie ou à quitter un menu.

Le cas échéant, une question de sécurité est posée pour demander s'il faut enregistrer les modifications effectuées.

Exemples de symboles d'affichage:

 Pompe
(tourne en cours de service)

 Vanne
(sens d'écoulement en noir)

 Collecteur

 Accumulateur

 Chaudière combustible
solide

 Piscine

 Sonde de température

 Thermostat marche-arrêt

 Avertissement / message

 Nouvelles informations

La fonction des 3 autres touches (4) est expliquée sur la ligne d'affichage directement au-dessus des touches, sachant que la touche de droite est généralement dédiée à la fonction de confirmation et de sélection.

Exemples de fonctions de touche:

+/- = augmenter/réduire valeurs

▼/▲ = faire défiler le menu vers le haut/ vers le bas

retour = retour à l'écran précédent

ok = confirmer la sélection

Confirmer = confirmer le réglage

E.2 Aide à la mise en service

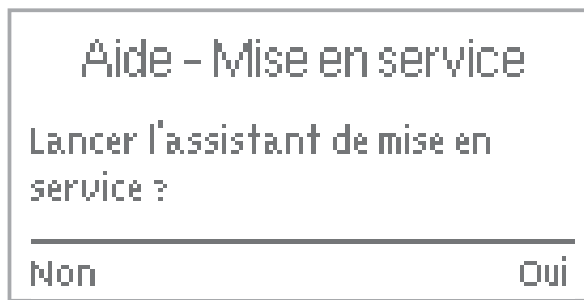

Lors de la première mise en service du régulateur et après avoir réglé la langue et l'heure, il vous est demandé si le paramétrage du régulateur doit s'effectuer avec l'assistant de mise en service ou non. L'assistant de mise en service peut néanmoins être désactivé à tout moment ou relancé ultérieurement à partir du menu Fonctions spécifiques. L'assistant de mise en service vous guide selon

l'ordre correct tout au long des réglages de base nécessaire, les différents paramètres étant brièvement expliqués à l'écran. L'activation de la touche « esc » vous renvoie à la valeur précédente pour consulter à nouveau le réglage sélectionné ou l'adapter. Plusieurs pressions sur la touche « esc » vous ramène, pas à pas au mode de sélection pour fermer l'assistant de mise en service. Pour finir, au menu 4.2, en mode « Manuel », vous devez tester les sorties de commutation avec les récepteurs raccordés et contrôler la plausibilité des valeurs de sondes. Ensuite, il faut activer le mode automatique.



Attention

Observez les explications des différents paramètres figurant aux pages suivantes et contrôlez si votre application ne nécessite pas d'autres réglages.

E.3 Mise en service libre

Si vous ne choisissez pas l'assistant de mise en service, les réglages suivants doivent être effectués dans cet ordre :

- menu 10. Langue
- menu 7.2 Heure et date
- menu 7.1 Choix du programme
- menu 5. Réglages, valeurs complètes
- menu 6. Fonctions de protection, si des adaptations sont nécessaires
- menu 7. Fonctions spécifiques si d'autres modifications sont nécessaires

Pour finir, au menu 4.2, en mode « Manuel », vous devez tester les sorties de commutation avec les récepteurs raccordés et contrôler la plausibilité des valeurs de sonde. Ensuite, il faut activer le mode automatique.



Attention

Observez les explications des différents paramètres figurant aux pages suivantes et contrôlez si votre application ne nécessite pas d'autres réglages.

E.4 Architecture et structure des menus

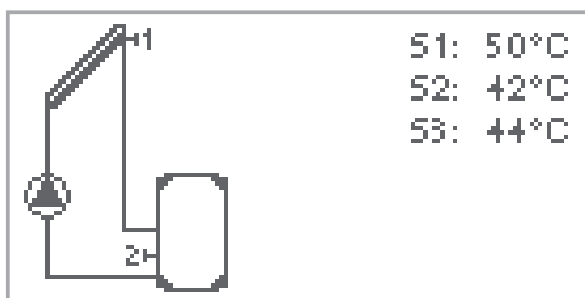

1. Messwerte

2. Auswertung

3. Anzeigemodus

4. Betriebsart

5. Einstellungen

6. Schutzfunktionen

7. Sonderfunktionen

8. Menüsperre

9. Servicewerte

10. Sprache

Le mode Graphique ou Aperçu apparaît si aucune touche n'a plus été activée depuis 2 minutes ou quand vous quittez le menu via « esc »

Une pression sur une touche en mode Graphique ou Aperçu active directement le menu principal. C'est ici que vous pouvez sélectionner les points de menu suivants :

Valeurs de température actuelles avec explications

Contrôle de fonctionnement de l'installation avec heures de service etc.

Sélection du mode Graphique ou Aperçu

Mode Automatique, Mode Manuel ou désactivation de l'appareil

Réglage des paramètres nécessaires au fonctionnement normal

Protection solaire et antigel, refroidissement par retour, protection antiblocage

Choix du programme, équilibrage des sondes, heure, sonde supplémentaire, etc.

Contre dérèglement involontaire au niveau des points critiques

Diagnostic en cas de défaut

Langue

Valeurs de mesure

1. Valeurs de mesure



Le menu « 1. Val. de mesure » sert à afficher les températures actuellement mesurées.

Vous pouvez quitter le menu en appuyant sur la touche « esc » ou en sélectionnant « Quitter val. de mesure ».

Après avoir sélectionné « Infos »; les valeurs de mesure sont expliquées à l'aide d'un bref texte d'aide.

La sélection de « Aperçu » ou de « esc » permet de quitter le mode Infos.

Si « Erreur » s'affiche à l'écran à la place de la valeur de mesure, cela indique un défaut ou une sonde de température défectueuse.



Attention

Des câbles trop longs ou des sondes qui ne sont pas placées de manière optimale peuvent entraîner de faibles écarts des valeurs de mesure. Dans ce cas, les valeurs d'affichage peuvent être corrigées sur le régulateur. Suivez les instructions au point 12.3. Les valeurs de mesure affichées dépendent du programme sélectionné, des sondes raccordées et de la version correspondante de l'appareil.

Traitement

2. Traitement

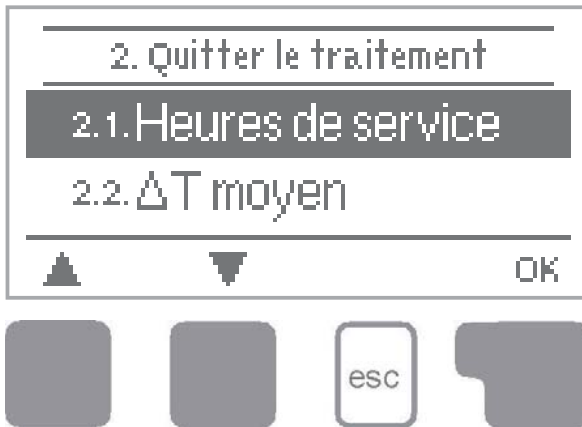

Le menu « 2. Traitement » permet de contrôler le fonctionnement et de surveiller l'installation sur une longue durée.

Vous pouvez quitter le menu en appuyant sur la touche « esc » ou en sélectionnant « Quitter le traitement »



Attention

Pour le traitement des données de l'installation, il est impératif que l'heure soit réglée avec précision sur le régulateur. Sachez que l'horloge ne continue pas de tourner en cas de coupure de courant et qu'il faut la régler de nouveau. Suite à des erreurs de manipulation ou une heure erronée, les données peuvent être effacées, mal enregistrées ou écrasées. Le fabricant se dégage de toute responsabilité pour les données enregistrées !

2.1 Heures de service

Affichage des heures de service des récepteurs raccordés au régulateur, sachant que vous disposez de plusieurs périodes de temps (jour années).

2.2 Différentiel de température moyen ΔT

Affichage du différentiel de température moyen entre les sondes de référence, consommateurs activés.

2.3 Production de chaleur

Affichage de la production de chaleur de l'installation. Ce menu est seulement disponible si la sonde 3 est installée et si la fonction « Quantité de chaleur » (7.7) est activée.

2.4 Aperçu graphique

Ici s'affiche sous la forme de diagrammes en bâtons une illustration claire des données indiquées sous 2.1 - 2.3. Pour comparaison, plusieurs plages de temps sont disponibles. Les deux touches de gauche permettent de feuilleter les pages des menus.

2.5 Messages

Affichage des 20 derniers messages survenus sur l'installation avec indication de la date et de l'heure.

2.6 RàZ / Effacer

Remise à zéro et suppression des différents traitements. En cas de sélection de « tous traitements » tout est effacé hormis la liste des erreurs.

Mode d'affichage

3. Mode d'affichage

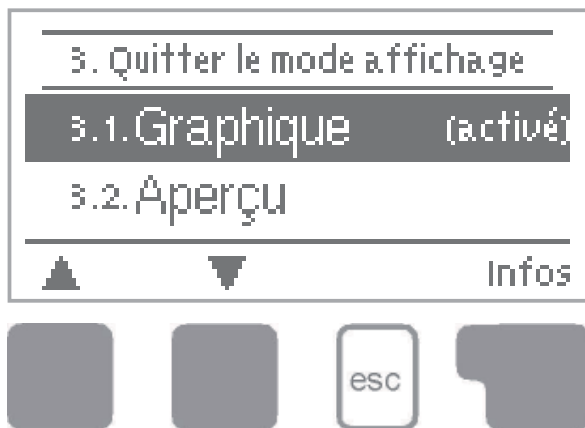

Le menu « 3. Mode affichage » permet de définir l'affichage de l'écran du régulateur pour le mode de fonctionnement normal. Cet écran s'affiche dès que les touches restent inactives pendant 2 minutes. Une pression sur la touche réactive le menu principal.

Vous pouvez quitter le menu en appuyant sur la touche « esc » ou en sélectionnant « Quitter le mode affichage »

3.1 Graphique

En mode graphique, l'hydraulique d'installation sélectionnée est représentée avec les températures mesurées et les états de fonctionnement des récepteurs raccordés.

3.2 Aperçu

En mode Aperçu, les températures mesurées et les états de fonctionnement des récepteurs raccordés sont représentés sous forme de textes.

3.3 En alternance

En mode Alternatif, le mode graphique est activé pendant 5 sec puis le mode Aperçu.

3.4 Mode d'économie d'énergie

Le mode d'économie d'énergie peut être activé additionnellement et éteint depuis 2 minutes l'éclairage d'écran.

Préréglage: arrêt

Modes service

4. Modes service



Au menu « 4. Modes Service », en plus du mode Automatique, vous pouvez aussi désactiver le régulateur ou le commutateur en mode Manuel.

Vous pouvez quitter le menu en appuyant sur la touche « esc » ou en sélectionnant « Quitter le mode service ».



4.1 Automatique

Le mode Automatique est le mode de fonctionnement normal du régulateur. C'est uniquement en mode Automatique qu'un fonctionnement correct du régulateur est donné en tenant compte des températures actuelles et des paramètres configurés ! Après une coupure de courant, le régulateur retourne de manière autonome dans le mode de fonctionnement précédemment sélectionné !

4.2 Manuel

Le relais et avec lui, le récepteur raccordé, est activé ou désactivé par simple pression sur une touche sans tenir compte des températures actuelles et des paramètres configurés. Pour l'aperçu et le contrôle de fonctionnement, les températures mesurées sont également affichées.



Si le mode « Manuel » est activé, les températures actuelles et les paramètres sélectionnés ne jouent plus aucun rôle. Il y a danger de brûlures ou de graves dommages pour l'installation. Le mode « Manuel » ne doit pas être utilisé par le technicien spécialisé pendant des essais de fonctionnement de courte durée ou lors de la mise en service !

4.3 Arrêt



Si le mode « Arrêt » est activé, toutes les fonctions du régulateur sont désactivées, ce qui, par exemple, peut entraîner des surchauffes du collecteur solaire ou d'autres composants de l'installation. Les températures mesurées continuent cependant d'être affichées pour l'Aperçu.

Paramètres

5. Paramètres



Le menu « 5. Paramètres » permet d'effectuer les réglages de base nécessaires au fonctionnement du régulateur.



Attention

Les dispositifs de sécurité à prévoir sur place ne sont en aucun cas remplacés !

Vous pouvez quitter le menu en appuyant sur la touche « esc » ou en sélectionnant « Quitter les paramètres ».



Attention

Le menu change selon le régime choisi la numérotation des variantes hydrauliques.

5.1 Tmin S1

Température de validation/départ de la sonde 1

Si cette valeur est dépassée au niveau de la sonde 1 et si les autres conditions sont satisfaites, le régulateur active la pompe ou la vanne correspondante. Quand la température au niveau de la sonde 1 passe de 5°C en dessous de cette valeur, la pompe ou la vanne est à nouveau désactivée.

Plage de réglage : 0°C à 99°C / Préréglage : 20°



Attention

Dans le cas de l'application 3 avec chaudière combustible solide, il faut régler au moins 60 °C. Attention aux instructions de service du constructeur!

5.2 Tmax S2

Température de désactivation au niveau de la sonde 2

Si cette valeur est dépassée au niveau de la sonde 2, le régulateur désactive la pompe ou la vanne correspondante. Si cette valeur est à nouveau sous-dépassée au niveau de la sonde 2 et si les autres conditions sont également satisfaites, le régulateur réactive la pompe ou la vanne.

Plage de réglage : 0°C à 99°C / Préréglage : 60°



Danger

Des valeurs de température réglées trop élevées peuvent entraîner des brûlures ou des dommages matériels. Prévoir une protection contre les brûlures sur place !

Paramètres

5.3 ΔT

Différentiel de température d'activation sonde 1 / sonde 2

Si le différentiel de température entre la sonde 1 et la sonde 2 est dépassé et si les autres conditions sont également satisfaites, le régulateur active la pompe ou la vanne. Si le différentiel de température entre la sonde 1 et la sonde 2 tombe à 1/3 de cette valeur, la pompe ou la vanne est à nouveau désactivée.

Plage de réglage: ΔT de 3°C à 20°C / ΔT -arrêt de 2°C à ΔT moins 1

Préréglage: ΔT 10°C / ΔT -arrêt 3°C.



Attention

Si le différentiel de température est trop faible, en fonction de l'installation et du positionnement des sondes, cela peut entraîner un fonctionnement inefficace ou une synchronisation fréquente (activation et désactivation) de la pompe.



Attention

Seulement pour thermostat (D 6)

5.4 Tref

Température de consigne à la sonde 1

En fonction de chauffe, la valeur 1 est inférieure à la valeur 2

Si la valeur réglée de mise en route (valeur 1) de la sonde 1 est inférieure et que la fonction du thermostat est temporellement libre (voir 5 ;5) le régleur commute sur le réchauffage par le relais jusqu'à ce que la température préréglée de coupure (valeur 2) est dépassée.

En fonction de refroidissement, la valeur 1 est supérieure à la valeur 2

Si la valeur réglée de mise en route (valeur 1) de la sonde 1 est supérieure et que la fonction du thermostat est temporellement libre (voir 5 ;5) le régleur commute sur le refroidissement par le relais jusqu'à ce que la température préréglée de coupure (valeur 2) est inférieure.

Plage de réglage :

T consigne (marche) 10°C à 90°C / préréglage : 50°C

T consigne (arrêt) 0°C à 99°C / préréglage : 60°C



Attention

Lorsque la sonde 2 est installée, alors la sonde S1 est considérée en marche et la sonde 2 en arrêt.

Paramètres

5.5 Temps du thermostat

Temps validé pour la fonction thermostat

Ici, on règle les périodes souhaitées pendant lesquelles la fonction thermostat est validée temporellement. Pour chaque jour, on peut entrer 2 horaires; de plus on peut copier les données d'un jour sur l'autre. En dehors de ces temps entrés, la fonction thermostat est désactivée.

Plage de réglage : 00:00 à 23:59 h / Préréglage : 06:00 à 22:00 h

5.6 „Fonction Fête“

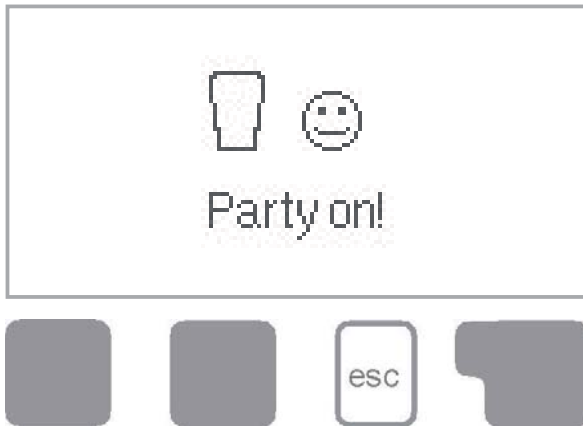

(seulement pour thermostat)

Par la fonction Fête, le ballon peut être chauffé une fois à la valeur de consigne, indépendamment de la validité temporelle (TconsS3, ou en cas de l'activité éco. à TminS3). En appuyant sur la touche esc dans le menu principal pendant 3 s, la fonction Fête est activée. Si le régulateur se trouve dans cette fonction, il y a un échauffement unique à la valeur de consigne + hystérésis, indépendamment de la validité temporelle. La fonction s'arrête automatiquement, lorsque la chauffe a été atteinte.

5.7 Tmax S3

Température de désactivation au niveau de la sonde 3

Si cette valeur est dépassée au niveau de la sonde 3, le régulateur désactive la pompe ou la vanne correspondante. Si cette valeur est à nouveau sous-dépassée au niveau de la sonde 3 et si les autres conditions sont également satisfaites, le régulateur réactive la pompe ou la vanne.

Plage de réglage : 0°C à 99°C / Préréglage : 60°



Des valeurs de température réglées trop élevées peuvent entraîner des brûlures ou des dommages matériels. Prévoir une protection contre les brûlures sur place !

Fonctions de protection

6. Fonctions de protection



Le menu « 6. Fonctions de protection » permet d'activer et de régler diverses fonctions de protection.



Attention cas remplacés !

Les dispositifs de sécurité à prévoir sur place ne sont en aucun

Vous pouvez quitter le menu en appuyant sur la touche « esc » ou en sélectionnant « Quitter les paramètres ».

6.1 Protection antiblocage

Si la protection antiblocage est activée, le régulateur commute la pompe ou la vanne correspondante tous les jours à 12 h. ou le dimanche à 12 h. pendant 5 secondes pour éviter le blocage de la pompe ou de la vanne en cas d'immobilisation prolongée.

Plage de réglage: tous le jours, chaque semaine, arrêt / Préréglage: arrêt

6.2 Protection antigel

(que pour le solaire)

Le système dispose d'une fonction de protection antigel à 2 niveaux. Au niveau 1, le régulateur active la pompe toutes les heures pendant 1 minute si la température du collecteur chute en dessous de la valeur définie « Gel Niveau 1 ». Si la température du collecteur devait continuer à chuter jusqu'à la valeur définie « Gel Niveau 2 », le régulateur active la pompe sans interruption. Quand la température du collecteur dépasse alors la valeur « Gel Niveau 2 » de 2°C, la pompe se désactive.

Protection antigel - Plage de réglage : marche/arrêt / Préréglage : arrêt

Gel Niveau 1 - Plage de réglage : -25°C à 10°C ou arrêt / Préréglage : 7°C

Gel Niveau 2 - Plage de réglage : -25°C à 8°C / Préréglage : 5°



Attention

Avec cette fonction, l'énergie s'échappe par le collecteur ! Sur les installations solaires avec liquide antigel, elle n'est normalement pas activée. Observer les instructions de service des autres composants de l'installation !

Fonctions de protection

6.3 Protection de l'installation fonction prioritaire

(seulement pour le solaire)

La protection de l'installation empêche une surchauffe des composants du système suite à un arrêt d'urgence de la pompe solaire. Si la valeur « AST marche » du collecteur est dépassée, la pompe est arrêtée et ne se mettra plus en route afin de protéger le collecteur des retours de vapeur. La pompe ne se remettra en marche que lorsque la valeur « AST arrêt » au panneau solaire est sous-baissée.

Protection- Plage de réglage : Marche/Arrêt/Préréglage : marche

ASTmarche – Plage de réglage : 60°C à 150°C Préréglage : 120°C

ASTarrêt – Plage de réglage : 50°C à Tmarche moins 5°C/Préréglage : 110°C



Lors de la mise en route de la protection de l'installation »marche », il se produit une hausse de températures constantes dans le panneau solaire ce qui conduit à une surpression. Voir absolument la notice d'utilisation des composants de l'installation.

6.4 Protection du panneau solaire

(seulement pour le solaire)

La protection du collecteur empêche la surchauffe de celui-ci par grosse température. Une mise en route forcée de la pompe permet le refroidissement du panneau par le ballon ECS. Quand la valeur « KSTmarche » du panneau est dépassée, la pompe se met en route pour refroidir le collecteur. La pompe est arrêtée lorsque la valeur « KST arrêt » du panneau est inférieure ou que la valeur « KSTmaxSp » du ballon ECS et de la piscine est dépassée.

Protection collecteur- plage de réglage : marche/arrêt/Préréglage : arrêt

KSTmarche- plage de réglage : 60°C à 150°C Préréglage : 110°C

KSTarrêt- plage de réglage : 50°C jusqu'à Tmarche moins 10°C Préréglage : 100°C

KSTmax Sp.- plage de réglage : 0° jusqu'à 140°C Préréglage : 90°C



Lors de la mise en route de la protection du panneau solaire, le ballon ECS ou la piscine s'échaufferont au-delà de la valeur « Tmax S2 » décrite au paragraphe 5.2 ce qui peut engendrer des dommages à l'installation.

6.5 Alarme Coll.

Si la température à la sonde du panneau avec la pompe solaire en marche est inférieure, un avertissement ou un message d'erreur est généré.

L'affichage indique un avertissement.

Alarme panneau- Plage de réglage : marche/arrêt Préréglage : arrêt

Alarme panneau- Plage de réglage : 60°C à 300°C Préréglage : 150°C

Fonctions de protection

6.6 Refroidissement par retour

(que pour solaire)

Dans les circuits hydrauliques d'installation avec Solaire, en cas de fonction de refroidissement par retour activée, l'énergie excessive est extraite du collecteur pour être retournée au collecteur. Ceci ne se produit que lorsque la température dans le ballon est supérieure à la valeur « Tcons refroid. par ret. » et que le collecteur est au moins 20°C plus froid que le ballon et jusqu'à ce que la température du ballon tombe sous la valeur « Tcons refroid. par ret. ».

Refroid. par retour - Plage de réglage: marche, arrêt / Préréglage : Arrêt

Tcons refroid. par ret. - Plage de réglage : 0°C à 99°C / Préréglage : 70°C



Attention

Par cette fonction on perd de l'énergie par le panneau. Le refroidissement ne doit être activé qu'exceptionnellement.

6.7 Prot. antilégionnellose

Si la « Fonction AL » est activée, le STDC offre la possibilité de chauffer une fois le ballon selon des intervalles de temps déterminés « Fréquence AL » à une température supérieure « Tcons AL S2 », dans la mesure où la source d'énergie l'autorise.

Fonction AL - Plage de réglage : marche ou arrêt / Préréglage : Arrêt

Tcons AL S2 - Plage de réglage : 60°C à 99°C / Préréglage : 70°C

Fréquence AL - Plage de réglage : 1 à 28 jours / Préréglage : 7 jours



Attention

À la livraison, la protection antilégionnellose est désactivée. La fonction ne concerne que les ballons à l'intérieur desquels la sonde est installée. Une fois la fonction antilégionnellose activée, dès qu'un chauffage a eu lieu, un message d'information daté s'affiche à l'écran.



Danger

Pendant que la fonction antilégionnellose est activée, le ballon est chauffé au-dessus de la valeur « Tmax S2 » définie, ce qui peut entraîner des brûlures et des dommages matériels.



Attention

Cette fonction antilégionnellose n'offre pas de protection fiable contre les légionelles, car le régulateur est tributaire d'un apport suffisant en énergie et que les températures ne peuvent pas être surveillées dans toute la zone de le ballon et de la tuyauterie raccordée. Pour assurer une protection fiable contre les légionelles, le chauffage à la température nécessaire et une circulation simultanée de l'eau à l'intérieur du ballon et dans la tuyauterie doit être assuré par d'autres sources d'énergie et appareils de réglage supplémentaires.

Fonctions spécifiques

7. Fonctions spécifiques



Le menu «7. Fonctions spécifiques» permet de régler des points fondamentaux et des fonctions étendues.



Attention

Hors l'heure, les réglages sont strictement réservés au technicien spécialisé.

Vous pouvez quitter le menu en appuyant sur la touche « esc » ou en sélectionnant « Quitter les fonc. spécifiques ».

7.1 Sélection du programme

C'est ici qu'est sélectionnée et réglée la variante hydraulique adaptée à chaque cas particulier (voir D Variantes hydrauliques). Une pression sur « Infos » affiche le schéma correspondant.

Plage de réglage : 1-5/ Préréglage : 1



Attention

La sélection du programme s'effectue normalement une seule fois lors de la première mise en service par le technicien spécialisé. Une mauvaise sélection du programme peut entraîner des dysfonctionnements imprévisibles.

7.2 Heure & date

Ce menu permet de régler l'heure et la date actuelle.



Attention

Pour le traitement des données de l'installation, il est impératif que l'heure soit réglée avec précision sur le régulateur. Sachez que l'horloge ne continue pas de tourner en cas de coupure de courant et qu'il faut la régler de nouveau.

7.3 Calibrage

Naturellement, les écarts pour les températures affichées occasionnés par exemple par des câbles trop longs ou des sondes non positionnées de manière optimale peuvent être corrigés après coup ici. Les réglages s'effectuent pour chaque sonde individuelle par pas de 0,5°C.

Décalage S1...S3 par plage de réglage : -10°C...+10°C Préréglage : 0°C



Attention

Les réglages sont uniquement nécessaires dans les cas particuliers lors la première mise en service par le technicien spécialisé. Des valeurs de mesure erronées peuvent entraîner des dysfonctionnements.

Fonctions spécifiques

7.4 Mise en service

Le démarrage de l'assistant de mise en service vous guide selon l'ordre correct tout au long des réglages de base nécessaires à la mise en service, les différents paramètres étant brièvement expliqués à l'écran. L'activation de la touche « esc » vous renvoie à la valeur précédente pour consulter à nouveau le réglage sélectionné ou l'adapter. Plusieurs pressions sur la touche « esc » vous ramènent au mode de sélection pour fermer l'assistant de mise en service. (voir à ce propos aussi le point E.2)



Attention

Seul le technicien spécialisé peut le démarrer lors de la mise en service ! Observez les explications des différents paramètres dans ces instructions de service et contrôlez si, votre application ne nécessite pas d'autres réglages.

7.5 Réglages usine

Vous pouvez réinitialiser l'ensemble des réglages effectués et remettre ainsi le régulateur dans son état à la livraison.



Attention

Tout le paramétrage ainsi que l'ensemble des traitements, etc. du régulateur seront irrémédiablement supprimés. Ensuite, une nouvelle mise en service sera nécessaire.

7.6 Extensions

(qu'en cas d'extensions))

Ce menu est uniquement accessible et utilisable si des options supplémentaires ou des extensions sont installées dans le régulateur. Les instructions d'installation, de montage et de service sont alors jointes à l'extension correspondante.

Fonctions spécifiques

7.7 Quantité de chaleur

Ce menu permet d'activer une acquisition simple de la chaleur. Il faut donner des indications complémentaires sur le produit antigel, sa concentration et le débit de l'installation. En outre, la valeur de réglage Décalage ΔT , permet de paramétrer un facteur de correction pour l'acquisition de la quantité de chaleur. Comme le décompte thermique se base sur la température du collecteur et à la température du ballon, en fonction de l'installation, des écarts peuvent se produire entre la température de collecteur affichée et la température aller effective ou entre la température du ballon affichée et la température retour effective. La valeur de réglage Décalage ΔT permet de corriger cet écart. Exemple : température de collecteur affichée 40°C, température aller lue 39°C, température du ballon affichée 30°C, température retour lue 31° signifie un réglage de -20% (ΔT affiché 10K, ΔT effectif 8K => -20% valeur de correction)

Acquisition de la quantité de chaleur : marche/Arrêt / Préréglage Arrêt

Type de glycol - Plage de réglage :

Éthylène, propylène / Préréglage Éthylène

Pourcent. de glycol - Plage de réglage : 0...60% / Préréglage 40%

Débit - Plage de réglage : 10...5000 l/h / Préréglage 500 l/h

Décalage ΔT - Plage de réglage : -50% ... +50% / Préréglage 0%



Attention

Les données d'intensité de chaleur sont uniquement des informations de référence pour le contrôle de fonctionnement de l'installation.

7.8 Fonction d'Aide au démarrage

Sur certaines installations solaires, en particulier sur les collecteurs à tubes sous vide, il peut arriver que l'acquisition de la valeur de mesure au niveau de la sonde du collecteur s'effectue de manière trop lente ou imprécise car, souvent, la sonde ne se trouve pas à l'endroit le plus chaud. En cas d'activation de l'aide au démarrage, le déroulement suivant a lieu : Si la température au niveau de la sonde du collecteur monte en l'espace d'une minute de la valeur prédéfinie sous « Augmentation », la pompe solaire est activée pour la « Durée de refoulement » pour que le fluide à mesurer soit transporté jusqu'à la sonde du collecteur. S'il n'y a toujours pas de condition d'activation normale, pour la fonction d'aide au démarrage, un temps de blocage de 5 minutes s'applique.

Aide au démarrage - Plage de réglage : marche/arrêt / Préréglage arrêt

Délai de refoulement - Plage de réglage : 2 ... 30 s. / Préréglage : 5 s

Augmentation - Plage de réglage: 1°C...10°C/min. / Préréglage: 3°C/min.



Attention

Seul le technicien spécialisé devrait activer cette fonction en cas de problèmes avec l'acquisition des valeurs de mesure. Observez tout particulièrement les instructions du fabricant des collecteurs.

Verrouillage des menus

8. Verrouillage des menus / Protection des menus

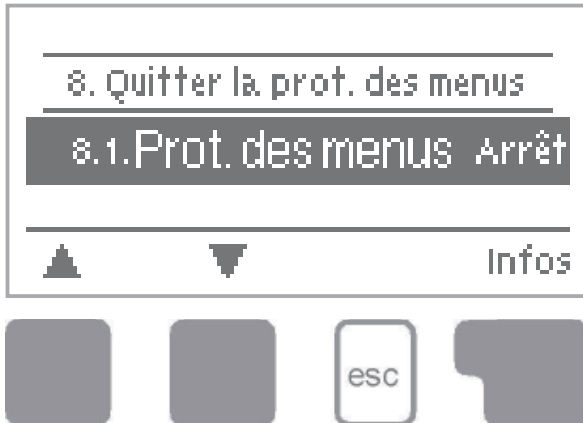

Le menu « 8. Prot. des menus » permet de protéger le régulateur contre tout dérèglement involontaire des valeurs paramétrées.

Vous pouvez quitter le menu en appuyant sur la touche « esc » ou en sélectionnant « Quitter le verr. des menus ».

Malgré l'activation du verrouillage des menus, les menus énumérés ci-après restent totalement accessibles et vous pouvez procéder à des adaptations si nécessaire :

1. Valeurs de mesure
2. Traitement
3. Mode Affichage
- 7.2.Heure et Date
8. Verr. des menus
9. Valeurs SAV

Pour bloquer les autres menus, il faut sélectionner « Verr. des menus Marche ». Pour libérer de nouveau les menus, il faut sélectionner « Verr. des menus Arrêt ».

Plage de réglage : marche/arrêt / Préréglage arrêt

Valeurs SAV

9. Valeurs SAV

```
9.1. STDC 2009/07/29.5 123
9.2. Collecteur 0°C
9.3. Accumulateur 0°C
```



Le menu « 9. Valeurs SAV » permet au technicien spécialisé ou au fabricant de procéder en cas d'erreur p. ex. à un diagnostic à distance.



Attention

Lorsque la panne survient, veuillez consigner les valeurs dans le tableau.

Vous pouvez à tout moment quitter le menu en appuyant sur « esc ».

| | |
|-------|--|
| 9.1. | |
| 9.2. | |
| 9.3. | |
| 9.4. | |
| 9.5. | |
| 9.6. | |
| 9.7. | |
| 9.8. | |
| 9.9. | |
| 9.10. | |
| 9.11. | |
| 9.12. | |
| 9.13. | |
| 9.14. | |
| 9.15. | |
| 9.16. | |
| 9.17. | |
| 9.18. | |
| 9.19. | |
| 9.20. | |
| 9.21. | |
| 9.22. | |
| 9.23. | |
| 9.24. | |
| 9.25. | |
| 9.26. | |
| 9.27. | |
| 9.28. | |
| 9.29. | |
| 9.30. | |

| | |
|-------|--|
| 9.31. | |
| 9.32. | |
| 9.33. | |
| 9.34. | |
| 9.35. | |
| 9.36. | |
| 9.37. | |
| 9.38. | |
| 9.39. | |
| 9.40. | |
| 9.41. | |
| 9.42. | |
| 9.43. | |
| 9.44. | |
| 9.45. | |
| 9.46. | |
| 9.47. | |
| 9.48. | |
| 9.49. | |
| 9.50. | |
| 9.51. | |
| 9.52. | |
| 9.53. | |
| 9.54. | |
| 9.55. | |
| 9.56. | |
| 9.57. | |
| 9.58. | |
| 9.59. | |
| 9.60. | |

Langue

10. Langue



Le menu « 10. Langue » permet de sélectionner la langue de l'interface. Lors de la première mise en service, la demande de sélection est automatique. Selon le modèle de l'appareil, les langues disponibles peuvent varier ! La sélection de la langue n'est pas disponible sur tous les modèles d'appareil !

Pannes

Z.1 Pannes et messages d'erreur

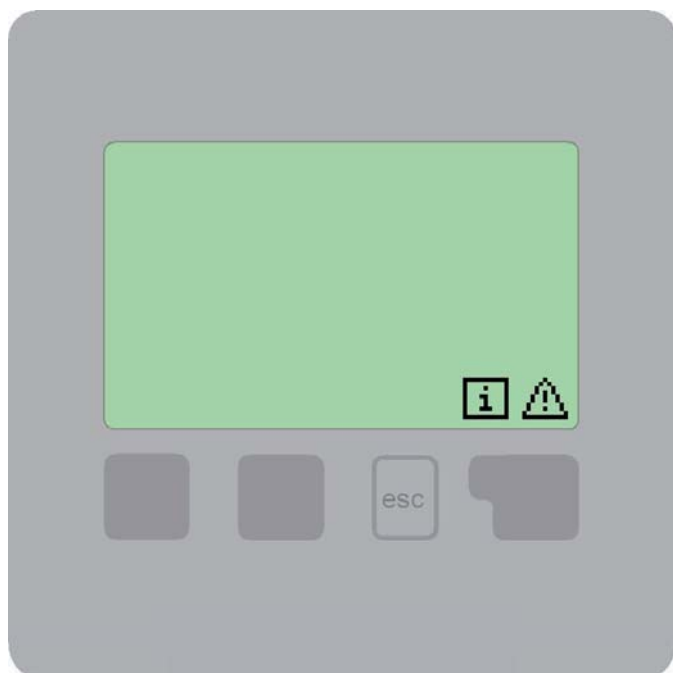

Si le régulateur détecte un dysfonctionnement, le voyant rouge clignote et le symbole d'avertissement s'affiche également à l'écran. Si le défaut a disparu, le symbole d'avertissement se transforme en symbole d'information. Vous pouvez obtenir plus d'informations sur le défaut en appuyant sur la touche sous le symbole d'avertissement ou d'infos.



Danger

Ne pas agir sur sa propre initiative. En cas de défaut, demandez conseil au technicien spécialisé.

Messages d'erreur possibles :

Remarques pour le technicien spécialisé :

Capteur x défaut. ----->

Signifie que soit la sonde, soit l'entrée de la sonde sur le régulateur ou le câble de liaison est/était défectueuse. (tableau des résistances à la page 5)

Alarme collect. ----->

Signifie que la température au niveau du collecteur réglé au menu 6.5 est/était dépassée.

Circulat. nocturne ----->

Signifie que la pompe solaire est/ était en service entre 23 heures et 4 heures. (exception, voir 6.4)

Redémarrage ----->

Signifie que le régulateur a redémarré, par exemple suite à une coupure de courant. Vérifiez la date et l'heure !

Heure & date ----->

Ce message s'affiche automatiquement après une coupure de courant parce qu'il faut vérifier et éventuellement corriger la date et l'heure.

Entretien

Z.2 Remplacement du fusible



Seul un technicien spécialisé est habilité à procéder à la réparation et à l'entretien. Avant de travailler sur l'appareil, couper l'alimentation électrique et la protéger contre toute remise sous tension ! Vérifier l'absence de tension !



N'utiliser que le fusible de réserve fourni ou un fusible de type identique avec les caractéristiques suivantes : T2A 250 V

Z.2.1

Fusible



Si, malgré l'activation de la tension de réseau, le régulateur ne fonctionne plus et que l'afficheur est éteint, il se peut que le fusible d'appareil interne soit défectueux. Il faut alors ouvrir l'appareil, comme décrit au point C.1, retirer l'ancien fusible et le vérifier. Remplacer le fusible défectueux, trouver la source externe du défaut (comme p. ex. la pompe) et la corriger. Ensuite, remettre le régulateur en service et contrôler le fonctionnement des sorties de commutation en mode Manuel comme décrit au point 4.2.

Entretien

Z.3. Entretien :



Dans le cadre de l'entretien général annuel de votre installation de chauffage, vous devriez faire vérifier les fonctions du régulateur par un technicien spécialisé et lui demander d'optimiser les réglages si nécessaire.

Exécution de l'entretien:

- vérification de la date et de l'heure (voir 7.2)
- expertise/contrôle de plausibilité des traitements (voir 2.4)
- contrôle de la mémoire d'erreurs (voir 2.5)
- vérification/contrôle de plausibilité des valeurs de mesure actuelles (voir 1.)
- contrôle de la sortie de commutation/récepteurs en mode Manuel (voir 4.2)
- optimisation éventuelle des paramètres configurés

Note

Note

Variante hydraulique paramétrée :

Mise en service le :

Mise en service assurée par :

Note

Déclaration finale :

Bien que ces instructions aient été rédigées avec le plus grand soin, des indications erronées ou incomplètes ne sont pas exclues. Sous réserve d'erreurs et de modifications techniques.

| | |
|--|-----------------------------|
| Hersteller: SOREL GmbH Mikroelektronik Jahnstr. 36 D - 45549 Sprockhövel Tel. +49 (0)2339 6024 Fax +49 (0)2339 6025 www.sorel.de info@sorel.de | Votre revendeur spécialisé: |
|--|-----------------------------|